

CONTRALORÍA GENERAL DE CUENTAS

**MUNICIPALIDAD DE MOMOSTENANGO
DEPARTAMENTO DE TOTONICAPAN
AUDITORÍA FINANCIERA Y PRESUPUESTARIA
PERÍODO DEL 01 DE ENERO AL 31 DE DICIEMBRE DE 2013**



GUATEMALA, MAYO DE 2014

Guatemala, 26 de mayo de 2014

Profesor
Santiago Federico Pelico Rojas
Alcalde Municipal
Municipalidad de Momostenango
Departamento de Totonicapan

Señor (a) Alcalde Municipal:

En mi calidad de Contralora General de Cuentas y en cumplimiento de lo regulado en la literal k) del artículo 13 de la Ley Orgánica de la Contraloría General de Cuentas, hago de su conocimiento de manera oficial el informe de auditoría realizado por los Auditores Gubernamentales que fueron nombrados para el efecto y quienes, de conformidad con el artículo 29 de la precitada Ley Orgánica, son responsables del contenido y efectos legales del mismo.

Sin otro particular, atentamente.



Guatemala, 26 de mayo de 2014

Profesor
Santiago Federico Pelico Rojas
Alcalde Municipal
Municipalidad de Momostenango
Departamento de Totonicapan

Señor (a) Alcalde Municipal:

En mi calidad de Subcontralor de Calidad de Gasto Público y en cumplimiento de lo regulado en la literal "k" del artículo 13 de la Ley Orgánica de la Contraloría General de Cuentas, conforme la delegación que oportunamente me fuera otorgada, hago de su conocimiento de manera oficial el informe de auditoría realizado por los auditores gubernamentales; que oportunamente fueron nombrados para el efecto y, quienes de conformidad con el artículo 29 de la precitada Ley, son responsables del contenido y efectos legales del mismo.

Sin otro particular, atentamente.



CONTRALORÍA GENERAL DE CUENTAS

**MUNICIPALIDAD DE MOMOSTENANGO
DEPARTAMENTO DE TOTONICAPAN
AUDITORÍA FINANCIERA Y PRESUPUESTARIA
PERÍODO DEL 01 DE ENERO AL 31 DE DICIEMBRE DE 2013**



GUATEMALA, MAYO DE 2014

1. INFORMACIÓN GENERAL	1
1.1 Base Legal	1
1.2 Función	1
2. FUNDAMENTO LEGAL DE LA AUDITORÍA	2
3. OBJETIVOS DE LA AUDITORÍA	2
3.1 Área Financiera	2
3.1.1 Generales	2
3.1.2 Específicos	2
4. ALCANCE DE LA AUDITORÍA	3
4.1 Área Financiera	3
5. INFORMACIÓN FINANCIERA, PRESUPUESTARIA Y OTROS ASPECTOS EVALUADOS	4
5.1 Información Financiera y Presupuestaria	4
5.1.1 Balance General	4
5.1.2 Estado de Resultados	6
5.1.3 Estado de Liquidación del Presupuesto de Ingresos y Egresos	6
5.2 Otros Aspectos	8
5.2.1 Plan Operativo Anual	8
5.2.2 Plan Anual de Auditoría	8
5.2.3 Convenios	8
5.2.4 Donaciones	8
5.2.5 Préstamos	8
5.2.6 Transferencias	8
5.2.7 Sistemas Informáticos Utilizados por la Entidad	9
6. ESTADOS FINANCIEROS	10
6.1 Balance General	10
6.2 Estado de Resultados	11



6.3 Estado de Liquidación del Presupuesto de Ingresos y Egresos	12
6.4 Notas a los Estados Financieros	12
7. RESULTADOS DE LA AUDITORÍA	20
Hallazgos Relacionados con el Control Interno	20
Hallazgos Relacionados con el Cumplimiento a Leyes y Regulaciones Aplicables	23
8. SEGUIMIENTO A RECOMENDACIONES DE AUDITORÍA ANTERIOR	24
9. AUTORIDADES DE LA ENTIDAD, DURANTE EL PERIODO AUDITADO	24
10. COMISIÓN DE AUDITORÍA	25
11. INFORMACIÓN COMPLEMENTARIA (ANEXOS)	26
11.1 Visión (Anexo 1)	
11.2 Misión (Anexo 2)	
11.3 Estructura Orgánica (Anexo 3)	
11.4 Reporte de Ejecución de Obras Realizadas por Contrato por Fuente de Financiamiento (Anexo 4)	
11.5 Reporte de Ejecución de Obras realizadas por Administración (Anexo 5)	
11.6 Reporte de Ejecución de Proyectos de Inversión Social (Activo Intangible) (Anexo 6)	
Nombramiento	
Forma Única de Estadística	
Formulario SR1	



Guatemala, 26 de mayo de 2014

Profesor
Santiago Federico Pelico Rojas
Alcalde Municipal
Municipalidad de Momostenango
Departamento de Totonicapan

Señor (a) Alcalde Municipal:

El (Los) Auditor (es) Gubernamental (es) designado (s) de conformidad con el (los) Nombramiento (s) No. (s) DAM-0311-2013 de fecha 19 de septiembre de 2013, he (hemos) efectuado auditoría financiera y presupuestaria en la Municipalidad de Momostenango, del Departamento de Totonicapan, con el objetivo de evaluar la razonabilidad de la información financiera, resultados y la ejecución presupuestaria de ingresos y egresos, correspondientes al período comprendido del 01 de enero al 31 de diciembre de 2013.

Nuestro examen incluyó la evaluación de la estructura de control interno de la Municipalidad de Momostenango, del Departamento de Totonicapan, la ejecución presupuestaria de ingresos en sus diferentes conceptos y de egresos a nivel de programas, actividades, proyectos, grupos y renglones presupuestarios de gastos, cuentas de activo, pasivo, patrimonio y resultados, mediante la aplicación de pruebas selectivas, de acuerdo a las áreas críticas, considerando la materialidad e importancia relativa de las mismas, y como resultado del trabajo realizado, se detectaron aspectos importantes a revelar, los cuales se describen a continuación:

HALLAZGOS RELACIONADOS CON EL CONTROL INTERNO

Área Financiera

1. Falta de firmas en nóminas de sueldos y salarios
2. Falta de control en firma de tarjetas de responsabilidad

HALLAZGOS RELACIONADOS CON EL CUMPLIMIENTO DE LEYES Y REGULACIONES APLICABLES



Área Financiera

1. Inexistencia de Plan Anual de Compras

La comisión de auditoría nombrada se integra por el (los) auditor (es): Lic. Milton Hugo Echeverría Davila (Coordinador) y Lic. Walter Augusto Merida Castillo (Supervisor).

El (Los) hallazgo (s) que contiene (n) el presente informe, fue (fueron) discutido(s) por la comisión de auditoría con las personas responsables.

Los comentarios y recomendaciones que se determinaron se encuentran en detalle en el informe de auditoría adjunto.

Atentamente,

ÁREA FINANCIERA

Lic. MILTON HUGO ECHEVERRIA DAVILA
Coordinador Independiente

Lic. WALTER AUGUSTO MERIDA CASTILLO
Supervisor Gubernamental



1. INFORMACIÓN GENERAL

1.1 Base Legal

El municipio es una institución autónoma del derecho público, tiene personalidad jurídica y capacidad para adquirir derechos y contraer obligaciones, para el cumplimiento de sus fines en los términos legalmente establecidos y de conformidad con sus características multiétnicas, pluriculturales y multilingües.

La autoridad del municipio, en representación de sus habitantes, es ejercida mediante el Concejo Municipal, el cual está integrado con el Alcalde, Síndicos y Concejales, electos directamente por sufragio universal y secreto para un período de cuatro años, pudiendo ser reelectos.

El Alcalde es el encargado de ejecutar y dar seguimiento a las políticas, planes, programas y proyectos autorizados por el Concejo Municipal.

La municipalidad con sus dependencias administrativas, es el ente encargado de prestar y administrar los servicios públicos municipales.

Su ámbito jurídico se encuentra regulado en la Constitución Política de la República, artículos 253, 254, 255 y 257 y el Decreto 12-2002 del Congreso de la República de Guatemala, Código Municipal.

1.2 Función

El municipio, para la gestión de sus intereses, en el ámbito de sus competencias, puede promover toda clase de actividades económicas, sociales, culturales, ambientales y prestar cuantos servicios contribuyan a mejorar la calidad de vida, a satisfacer las necesidades y aspiraciones de la población del municipio.

Entre las competencias propias del municipio se citan las siguientes:

Formular y coordinar políticas, planes y programas relativos a: abastecimiento domiciliario de agua, alcantarillado, alumbrado público, mercados, rastros, administración y autorización de cementerios, limpieza y ornato, tratamiento de desechos y residuos sólidos, pavimentación de vías urbanas y su mantenimiento, regulación del transporte, gestión de biblioteca, parques y farmacias municipales, servicio de policía municipal, generación de energía eléctrica, delimitación de áreas para el funcionamiento de ciertos establecimientos comerciales, reforestación para la protección de la vida, salud, biodiversidad, recursos naturales, fuentes de agua y luchar contra el calentamiento global y otras que le sean trasladadas por el Organismo Ejecutivo.



2. FUNDAMENTO LEGAL DE LA AUDITORÍA

La auditoría se realizó con base en:

La Constitución Política de la República de Guatemala, según lo establecido en sus artículos 232 y 241.

El Decreto Número 31-2002 Ley Orgánica de la Contraloría General de Cuentas, artículos 2 Ámbito de competencia y 4 Atribuciones.

Las Normas Internacionales de Auditoría y Normas de Auditoría del Sector Gubernamental.

Nombramiento DAM-0311-2013 de fecha 19 de septiembre de 2013.

3. OBJETIVOS DE LA AUDITORÍA

3.1 Área Financiera

3.1.1 Generales

Evaluar la razonabilidad de la información financiera y presupuestaria contenida en los Estados Financieros siguientes: Balance General, Estado de Resultados, Estado de Liquidación del Presupuesto de Ingresos y Egresos y sus respectivas Notas, correspondientes al ejercicio fiscal 2013; así como el estudio y evaluación de la estructura del control interno y la verificación del cumplimiento de normas, leyes, reglamentos y otros aspectos aplicables.

3.1.2 Específicos

- Evaluar la estructura de control interno establecida por la municipalidad aplicable al proceso contable, presupuestario y de tesorería.
- Verificar la razonabilidad de los saldos que presenta el Balance General en las cuentas de activo, pasivo y patrimonio.
- Verificar la razonabilidad de los ingresos y gastos corrientes revelados en el Estado de Resultados.
- Evaluar que el presupuesto de ingresos y egresos se haya ejecutado razonablemente atendiendo a los principios de legalidad, economía, eficiencia y eficacia.
- Evaluar que el presupuesto de ingresos y egresos se haya ejecutado de acuerdo al Plan Operativo Anual -POA- y de conformidad con los clasificadores presupuestarios establecidos, cumpliendo con las leyes,



reglamentos, normas y metodologías aplicables.

- Comprobar que los registros presupuestarios de ingresos y egresos, transacciones administrativas y financieras sean confiables, oportunos y verificables de acuerdo a las normas presupuestarias y contables aplicables y se encuentren debidamente soportados con la documentación legal correspondiente.
- Verificar que las modificaciones presupuestarias se hayan sometido al proceso legal establecido y contribuyan al cumplimiento de los objetivos y metas de la entidad.
- Verificar que las obras de inversión en infraestructura física ejecutadas cumplan con los aspectos legales, administrativos y financieros que las rigen.

4. ALCANCE DE LA AUDITORÍA

4.1 Área Financiera

El examen comprendió la evaluación de la estructura de control interno y la revisión selectiva de las operaciones, registros y documentación de respaldo presentada por los funcionarios y empleados de la entidad, correspondientes al período comprendido del 01 de enero al 31 de diciembre de 2013, con énfasis en las áreas y cuentas consideradas significativas cuantitativamente y de acuerdo a su naturaleza, determinadas como áreas críticas, incluidas en el Balance General, Estado de Resultados y Estado de Liquidación del Presupuesto de Ingresos y Egresos, como se describe a continuación:

Del Balance General las cuentas siguientes: Bancos, anticipos, cuentas a pagar a corto plazo, transferencias y contribuciones de capital recibidas, resultados acumulados de ejercicios anteriores y resultados del ejercicio

Del Estado de Resultados, en el área de Ingresos, las siguientes cuentas: Transferencias corrientes del sector público y gastos de consumo

Del Estado de Liquidación de la Ejecución del Presupuesto de Ingresos y Egresos, del área de Ingresos, los siguientes rubros: Transferencias corrientes y transferencias de capital

Del área de Egresos, los Programas siguientes: Actividades centrales, salud y medio ambiente, educación y red vial, considerando los eventos relevantes de los Proyectos, Obras y Actividades, así como de los Grupos de Gasto siguientes:

Se verificaron los documentos legales que respaldan las modificaciones



presupuestarias para establecer el presupuesto vigente aprobado para los programas presupuestarios y se verificó el Plan Operativo Anual así como el Plan Anual de Auditoría.

5. INFORMACIÓN FINANCIERA, PRESUPUESTARIA Y OTROS ASPECTOS EVALUADOS

5.1 Información Financiera y Presupuestaria

5.1.1 Balance General

De acuerdo con el alcance de auditoría, se evaluaron cuentas del Balance General que por su importancia fueron seleccionadas, siendo las siguientes:

ACTIVO

Bancos

Al 31 de diciembre de 2013, la cuenta No 1112 Bancos, presenta disponibilidades de efectivo por valor de Q17,186,577.52 integrada por ocho cuentas bancarias, como se resume a continuación: Una Cuenta Unica del Tesoro (pagadora), una cuenta receptora y seis cuentas de proyectos, abiertas en el Sistema Bancario Nacional.

Los saldos individuales de la cuentas bancarias según los registros contables de la municipalidad, fueron conciliados con los estados de cuenta emitidos por los bancos al 31 de diciembre de 2013 correspondiente a cada cuenta.

Anticipos

Al 31 de diciembre de 2013, la cuenta anticipos, presenta en el Balance General el saldo de Q 2,034,959.16 correspondiente a Anticipos a contratistas para la ejecución de obras, los cuales no se amortizaron al cierre del ejercicio fiscal, siendo los siguientes:



<u>CONTRATISTA</u>	<u>VALOR</u>
Carlos Valentino Romano Rodriguez	Q 349,038.11
Alberto Eduardo De Leon Benitez	Q 452,236.22
Hector Leonel Castillo Gomez	Q 180,000.00
Willy Rolando Vasquez De Leon	Q 103,000.00
Mirna Jeannette Aviles Robles	Q 126,830.00
Ismar Edmundo Zarate Garcia	Q 59,325.00
Ingenieros Especialistas S.A.	Q 42,800.00
Eddy Lisandro Lucas López	Q 36,819.06
Rolando Eleuterio Tiu Cua	Q 151,100.00
Erick Gumercindo Xicara Mejia	Q 117,100.00
José Luis Castillo Bautista	Q 99,713.71
Antonio Agustin Bautista Joachin	Q 172,617.06
Oscar Humberto Ramirez Castro	Q 77,780.00
Marxel Antonio Mendez Rodriguez	Q 66,600.00
TOTAL	Q 2,034,959.16

PASIVO

Cuentas a pagar a corto plazo

Al 31 de diciembre de 2013, la cuenta 2110 Cuentas a pagar a corto plazo, presenta un saldo de Q 153,877.68 en concepto de:

CUENTA POR PAGAR	VALOR
ISR sobre dietas	Q 80,660.90
Fianza	Q 22,285.45
ISR	Q 17,264.94
ISR sobre relación de dependencia	Q 1,137.54
Plan de Prestaciones del empleado Municipal	Q 13,244.35
Cuotas IGSS	Q 15,504.50
Timbre y papel sellado	Q 3,780.00
TOTAL	Q 153,877.68

PATRIMONIO

Transferencias y contribuciones de capital recibidas

Al 31 de diciembre de 2013, la cuenta 3111 Transferencias y contribuciones de capital recibidas, presenta un saldo acumulado de Q 169,588,287.19



Resultados acumulados de ejercicios anteriores

Al 31 de diciembre de 2013, la cuenta 3112 Resultados acumulados de ejercicios anteriores, presenta un saldo acumulado de Q 53,709,729.56

Resultado del Ejercicio

El resultado del ejercicio fiscal terminado al 31 de diciembre de 2013, ascendió a la cantidad de (Q 3,702,583.44).

5.1.2 Estado de Resultados

De acuerdo con el alcance de auditoría, se evaluaron cuentas del Estado de Resultados que por su importancia fueron seleccionadas, siendo las siguientes:

De acuerdo con el alcance de auditoría, se evaluaron cuentas del estado de resultados que por su importancia fueron seleccionadas:

Ingresos y gastos

Ingresos

Transferencias corrientes del sector público

Las Transferencias corrientes del sector público, recibidos por la Municipalidad en el ejercicio 2013, registrados en la cuenta 5172, ascienden a la cantidad de Q 4,594,733.63

Gastos

Gastos de Consumo

Los gastos de consumo se integran por remuneraciones, bienes y servicios, los que en el ejercicio fiscal 2013, ascienden a la cantidad de Q 6,484,816.09.

5.1.3 Estado de Liquidación del Presupuesto de Ingresos y Egresos

Aprobación del presupuesto y liquidación

El presupuesto de ingresos y egresos de la Municipalidad, para el ejercicio fiscal 2013, fue aprobado en acuerdo del Concejo Municipal 56-2012 de fecha 10 de diciembre de 2012.



La liquidación de la ejecución del Presupuesto de ingresos y egresos del ejercicio fiscal 2013, fue aprobado conforme Acuerdo del Concejo Municipal 09-2014 de fecha 22 de enero de 2014.

Ingresos

El presupuesto de ingresos asignado para el ejercicio fiscal 2013, ascendió a la cantidad de Q 26,914,290.00 el cual tuvo una ampliación de Q 24,112,418.27 para un presupuesto vigente de Q 51,026,708.27 ejecutándose la cantidad de Q 36,981,460.24 (72%) en las diferentes clases de ingresos específicas siguientes: Ingresos Tributarios Q 219,716.00; Ingresos No Tributarios Q 648,643.10; Venta de bienes y servicios de la administración pública Q 145,361.43; Ingresos de operación Q 1,055,812.70; Rentas de la Propiedad Q 450,729.51; Transferencias Corrientes Q 4,594,733.63; Transferencias de Capital Q 29,866,463.87 este último rubro representa el 80% de los ingresos percibidos en el ejercicio fiscal.

Egresos

El presupuesto de egresos asignado para el ejercicio fiscal 2013, ascendió a la cantidad de Q 26,914,290.00 el cual tuvo una ampliación de Q 24,112,418.27 para un presupuesto vigente de Q 51,026,708.27 ejecutándose la cantidad de Q 30,592,609.69 (60%) a través de los programas específicos siguientes: 01 Actividades Centrales Q 5,200,206.71; 11 Salud y Medio Ambiente Q 5,577,083.53; 12 Educación Q 3,960,956.97; 13 Red Vial Q 9,543,552.38; 14 Desarrollo Urbano y Rural Q 3,818,871.10; 15 Energía Eléctrica Q 140,981.52; 16 Cultura y Deportes Q 969,865.63; 17 Servicios Públicos Municipales Q 1,359,971.91 y 18 Orden y Seguridad Q 21,119.94; de los cuales el programa 13 es el más importante respecto a la ejecución presupuestaria y representa un 31% de la misma.

Modificaciones presupuestarias

La Municipalidad realizó ampliaciones presupuestarias por un valor de Q 24,112,418.27 y transferencias por valor de Q 12,053,503.03; verificando que las mismas fueron autorizadas por el Concejo Municipal y registradas adecuadamente en el módulo de presupuesto del sistema Contable.



5.2 Otros Aspectos

5.2.1 Plan Operativo Anual

Se comprobó que el plan operativo anual, fue actualizado por las ampliaciones y transferencias presupuestarias realizadas en el periodo auditado, así mismo se verificó que se cumplió con presentar el mismo a la Contraloría General de Cuentas, en el plazo establecido para el efecto.

5.2.2 Plan Anual de Auditoría

El plan anual de auditoría interna, fue autorizado por la máxima autoridad de la municipalidad y trasladado a la Contraloría General de Cuentas en el plazo correspondiente.

5.2.3 Convenios

La Municipalidad de Momostenango, reportó que al 31 de diciembre de 2013, no tiene convenios vigentes.

5.2.4 Donaciones

La Municipalidad de Momostenango, reportó que durante el ejercicio 2013, no recibió ninguna donación por parte de alguna institución interesada.

5.2.5 Préstamos

En el ejercicio fiscal terminado al 31 de diciembre de 2013, no existen registros contables sobre préstamos adquiridos en el sistema bancario nacional o cualquier otra institución financiera nacional o extranjera.

5.2.6 Transferencias

La Municipalidad reportó transferencias o traslados de fondos a diversas entidades u organismos, efectuadas durante el periodo 2013, siendo las siguientes:



FIDEICOMISOS	ENTIDADES ESPECIALES	OTRAS ENTIDADES
		Asociación Nacional de Municipalidades Q12,000.00
		Plan de Prestaciones del Empleado Municipal Q 213,336.35
		Cuotas aportadas al Instituto Guatemalteco de Seguridad Social Q 39,522.53
		Aporte de ayuda a varios institutos de educación básica por cooperativa de varias aldeas del municipio Q 76,000.00
		Pago de retenciones de ISR a la SAT por valor de Q 6,942.49

5.2.7 Sistemas Informáticos Utilizados por la Entidad

Sistema de Contabilidad Integrada

La Municipalidad utiliza el Sistema de Contabilidad Integrada para Gobiernos Locales (SICOIN GL).

Sistema de Información de Contrataciones y Adquisiciones

Se verificó que la Municipalidad publicó y gestionó en el Sistema de Información de Contrataciones y Adquisiciones del Estado, denominado Guatecompras, en el cual se reflejan los concursos siguientes: adjudicados 56; finalizados anulados 0 y finalizados desiertos 2, según información obtenida en la página de internet de Guatecompras.

Sistema Nacional de Inversión Pública

La Municipalidad cumplió en su totalidad con registrar mensualmente, en el módulo de seguimiento físico y financiero del sistema nacional de inversión pública (SNIP), el avance físico y financiero de los proyectos a su cargo.



6. ESTADOS FINANCIEROS

6.1 Balance General

SICOINGL
MUNICIPALIDAD DE MOMOSTENANGO, TOTONICAPAN

Código entidad: 1210-0805

Página: 1 de 1
Fecha: 07/03/2014
Hora: 12:29:52 pm
R090815398.rpt

Balance General

Sistema De Contabilidad Municipal Integrada
Al 31/12/2013

ACTIVO		PASIVO	
1000 ACTIVO		2000 PASIVO	
1100 ACTIVO CORRIENTE (CIRCULANTE)		2100 PASIVO CORRIENTE	
1112 BANCOS	17,201,728.18	2110 CUENTAS A PAGAR A CORTO PLAZO	
		2113 Gastos del Personal a Pagar	153,877.68
Total de ACTIVO DISPONIBLE	17,201,728.18	Total de CUENTAS A PAGAR A CORTO PLAZO	153,877.68
1130 ACTIVO EXIGIBLE		Total de PASIVO CORRIENTE	153,877.68
1133 Anticipos	2,034,959.16	Total de PASIVO	153,877.68
Total de ACTIVO EXIGIBLE	2,034,959.16		
Total de ACTIVO CORRIENTE (CIRCULANTE)	19,236,687.34		
1200 ACTIVO NO CORRIENTE (LARGO PLAZO)			
1230 PROPIEDAD, PLANTA Y EQUIPO (NETO)		3000 PATRIMONIO MUNICIPAL	
1231 Propiedad y Planta en Operación	21,411,788.71	3100 PATRIMONIO NETO	
1232 Maquinaria y Equipo	5,289,315.14	3110 Patrimonio Municipal	
1233 Tierras y Tenencias	956,650.53	3112 Resultados Acumulados de Ejercicios Anteriores	-3,702,583.44
1234 Construcciones en Proceso	15,238,197.19	3111 Transferencias y Contribuciones de Capital Recibidas	169,588,287.19
1237 Otros Activos Fijos	782,608.34	Total de Patrimonio Municipal	112,175,974.19
1238 Bienes de Uso Común	42,200,420.60	Total de PATRIMONIO NETO	112,175,974.19
Total de PROPIEDAD, PLANTA Y EQUIPO (NETO)	84,978,090.51	Total de PATRIMONIO MUNICIPAL	112,329,851.87
1240 ACTIVO INTANGIBLE		Total Pasivo + Patrimonio	
1241 Activo Intangible Bienes	7,214,184.02		
Total de ACTIVO INTANGIBLE	7,214,184.02		
Total de ACTIVO NO CORRIENTE (LARGO PLAZO)	93,092,164.53		
Total de ACTIVO	112,329,851.87		
Total de ACTIVO	112,329,851.87		



OSCAR RENE LOPEZ CUYUCH
ENCARGADO DE CONTABILIDAD

LICDA. ESMERALDA CAROLINA BRAVO OROZCO
AUDITOR INTERNO



TOMAS PEREZ ZARATE
DIRECTOR DAFIM

SANTIAGO PERICO ROJAS
ALCALDE MUNICIPAL



6.2 Estado de Resultados



SICOINGL
MUNICIPALIDAD de MOMOSTENANGO, TOTONICAPAN
Codigo entidad: 1210-0805

Página: Página 1 de 1
Fecha: 07/03/2014
Hora: 12:16:52p
R00815271.rpt

Estado Resultados
Sistema De Contabilidad Municipal Integrada
Del:01/01/2013 al 31/12/2013

CUENTA	DESCRIPCION CUENTA	MONTO (Q.)
5000	INGRESOS	7,114,996.37
5100	INGRESOS CORRIENTES	7,114,996.37
5110	INGRESOS TRIBUTARIOS	219,716.00
5112	Impuestos Indirectos	219,716.00
5120	INGRESOS NO TRIBUTARIOS	648,643.10
5122	Tasas	5,683.40
5123	Contribuciones por mejoras	18,260.00
5124	Arrendamiento de Edificios, Equipos e Instalaciones	194,588.00
5126	Multas	3,716.83
5129	Otros Ingresos no Tributarios	426,394.87
5140	VENTA DE BIENES Y SERVICIOS DE LA ADMINISTRACIÓN PÚBLICA	1,201,174.13
5141	Venta de Bienes	4,669.00
5142	Venta de Servicios	1,196,505.13
5160	INTERESES Y OTRAS RENTAS DE LA PROPIEDAD	450,729.51
5161	Intereses	450,729.51
5170	TRANSFERENCIAS CORRIENTES RECIBIDAS	4,594,733.63
5172	Transferencias Corrientes del Sector Publico	4,594,733.63
6000	GASTOS	10,817,579.81
6100	GASTOS CORRIENTES	10,817,579.81
6110	GASTOS DE CONSUMO	10,469,778.44
6111	Remuneraciones	4,587,765.95
6112	Bienes y Servicios	1,897,050.14
6113	Depreciación y Amortización	3,984,962.35
6150	TRANSFERENCIAS CORRIENTES OTORGADAS	347,801.37
6151	Transferencias Otorgadas al Sector Privado	347,801.37
	RESULTADO DEL EJERCICIO	-3,702,583.44

TOMAS PEREZ ZARATE
DIRECTOR DAFIM



OSCAR RENE LOPEZ CUY
ENCARGADO DE CONTABILIDAD



SANTIAGO PELICO ROJAS
ALCALDE MUNICIPAL



LICDA. ESMERALDA CAROLINA BRAVO OROZCO
AUDITOR INTERNO

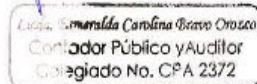

6.3 Estado de Liquidación del Presupuesto de Ingresos y Egresos



MUNICIPALIDAD DE MOMOSTENANGO, DEPARTAMENTO DE TOTONICAPAN
 ESTADO DE LIQUIDACION DEL PRESUPUESTO DE INGRESOS Y EGRESOS
 DEL 01 DE ENERO AL 31 DE DICIEMBRE DE 2013
 (Cifras expresadas en quetzales)

CLASE	DESCRIPCION	APROBADO	MODIFICADO	VIGENTE	EJECUTADO
10	INGRESOS	26,914,290.00	24,112,418.27	61,026,708.27	36,981,460.24
	Ingresos Tributarios	245,190.00	0.00	245,190.00	218,716.00
11	Ingresos No Tributarios	37,530.00	118,400.00	516,000.00	648,643.10
13	Venta de Bienes y Servicios de la Administración Pública	269,400.00	0.00	269,400.00	145,361.43
14	Ingresos de Operación	669,100.00	101,600.00	769,600.00	1,065,812.70
15	Rentas de la Propiedad	75,000.00	331,000.00	406,000.00	450,728.51
16	Transferencias Corrientes	4,220,000.00	74,200.00	4,294,200.00	4,394,733.63
17	Transferencias de Capital	21,000,100.00	12,533,008.49	33,533,108.49	29,866,493.87
23	Disminución de Otros Activos Financieros	0.00	10,654,204.78	10,654,204.78	0.00
	PROGRAMA	26,914,290.00	24,112,418.27	61,026,708.27	30,592,609.69
01	ACTIVIDADES CENTRALES	6,477,710.00	1,701,897.86	8,269,607.86	5,200,208.71
11	SALUD Y MEDIO AMBIENTE	3,624,460.00	4,665,120.92	8,269,607.92	5,677,063.93
12	EDUCACION	3,041,745.00	3,816,012.47	6,957,767.47	3,690,966.87
13	RED VIAL	6,113,697.00	8,452,888.06	14,566,585.06	9,243,552.38
14	DESARROLLO URBANO Y RURAL	4,310,160.00	3,666,716.55	7,976,876.55	3,818,871.10
15	ENERGIA ELECTRICA	285,000.00	124,000.00	419,000.00	146,961.62
16	CULTURA Y DEPORTES	697,000.00	975,811.70	1,372,821.70	969,865.63
17	SERVICIOS PUBLICOS MUNICIPALES	1,348,320.00	584,860.69	1,913,300.69	1,356,971.91
18	ORDEN Y SEGURIDAD	700,200.00	153,000.00	869,200.00	21,118.94
	Superávit presupuestario	-	-	-	6,388,850.55

RESUMEN
 Ingresos percibidos Q 36,981,460.24
 Egresos ejecutados Q 30,592,609.69
Déficit presupuestario Q 6,388,850.55

NOTA: El infrascripto Director de Administración Financiera Integrada Municipal CERTIFICA: que el presente Estado de Liquidación del Presupuesto de Ingresos y Egresos de la Municipalidad de Momostenango, del Departamento de Tonicapan, están sustentados en los registros contables y presupuestarios del Sistema de Contabilidad Integrada Municipal (SICCIN GL o SIAF MUNI), dando como resultado, en el ejercicio fiscal 2013, un superávit presupuestario de seis millones trescientos ochenta y ocho mil ochocientos cincuenta con cincuenta y cinco centavos (Q 6,388,850.55).

F: 
 Licda. Evelyn María Cordero Brice
 Auditora Municipal

F: 
 Prob. Santiago Sánchez Velasco
 Alcalde Municipal

F: 
 ALCALDIA MUNICIPAL - Momostenango, Departamento de Tonicapan

F: 
 DIRECTOR FINANCIERO
 TONICAPAN

6.4 Notas a los Estados Financieros



**NOTAS A LOS ESTADOS FINANCIEROS AL
31 DE DICIEMBRE DE 2013
MUNICIPALIDAD DE MOMOSTENANGO**

Estas notas, son parte de los Estados Financieros, y su finalidad es brindar información sobre la base de preparación de los Estados Financieros, las políticas contables utilizadas y señalar las transacciones que por alguna razón no se muestra en los estados financieros y que ameriten explicación. Por lo tanto, deben brindar información de cada una de las cuentas de Balance General y Estado de Resultados, a una fecha determinada.

Deberán contener como mínimo, la información que a continuación se detalla:

NOTA No. 1

BASE LEGAL

El Artículo 241 de la Constitución Política de la República de Guatemala, en el párrafo número cuatro, establece lo relativo a la rendición de cuentas del Estado y, de conformidad con el mismo, le corresponde a la Municipalidad someter a conocimiento del Congreso de la República, la Liquidación del Presupuesto General de Ingresos y Egresos.

El artículo 48 y 51 del Decreto Número 101-97 "Ley del Presupuesto General de Ingresos y Egresos del Estado para el Ejercicio Fiscal" y el artículo 32 del Reglamento indica que corresponde a la Municipalidad remitir a más tardar el 31 de marzo de cada año a la Dirección de Contabilidad del Estado los Estados Financieros y demás documentos anexos que se formulen con motivo del cierre del ejercicio contable anterior.

El artículo 2 del Acuerdo No. A-37-06 emitido por la Contraloría General de Cuentas establece que todas las municipalidades y sus empresas deben presentar al 31 de marzo de cada año los estados financieros del ejercicio anterior ante el Ministerio de Finanzas Públicas y Contraloría General de Cuentas.

El artículo 98 inciso k) del Decreto 22-2010 "Código Municipal" establece que le corresponde a la Unidad de Administración Financiera Integrada Municipal, elaborar y presentar la información financiera que por ley le corresponde.

NOTA No. 2

UNIDAD MONETARIA

Los Estados Financieros de la Municipalidad están expresados en quetzales, moneda oficial de la República de Guatemala.

Las operaciones en moneda extranjera se registran en quetzales aplicando el tipo de cambio de referencia Comprador divulgado por el Banco Central, el día en que se realizan las transacciones.



NOTA No. 3**PERÍODO FISCAL**

De conformidad con lo que establece el Artículo 6 de la Ley Orgánica del Presupuesto, el período fiscal se inicia el 01 de enero y finaliza el 31 de diciembre de cada año. Por lo tanto, los ejercicios fiscales son independientes entre sí.

NOTA No 4**BASE DE LO DEVENGADO**

Los registros se realizan con base a lo que regula el artículo 14 del Decreto Número 101-97 "Ley Orgánica del Presupuesto", relacionado con la Base Contable del Presupuesto, en el sentido que los presupuestos de ingresos y egresos deberán formularse y ejecutarse utilizando el momento del devengado de las transacciones presupuestarias como base contable.

Como consecuencia de utilizar la base del devengado, al cierre del ejercicio fiscal del periodo 2,013 no existe deuda flotante.

NOTA No. 5**PLATAFORMA INFORMÁTICA**

A partir de 2,007, los registros de la ejecución presupuestaria de los ingresos y egresos de la Municipalidad, se realizan por medio del Sistema Integrado de Administración Financiera Municipal SIAF-MUNI y a partir del 01 de febrero del 2012 se inició a ejecutar en el Sistema de Contabilidad Integrado de Gobiernos Locales SICOIN GL, los cuales tienen su origen directamente por las transacciones que efectúa la Unidad de Administración Financiera –AFIM-. El SICOIN GL es una herramienta informática que permite contar con información en tiempo real, toda vez que se apoya en una base de datos única; asimismo, genera en forma automatizada los Estados Financieros, por medio de matrices contables.

NOTA No. 6**BANCOS (1112)**

Refleja el saldo disponible en las cuentas de depósitos monetarios constituidas y administradas por la Tesorería Municipal, con un total de Q. 17, 201,728.18 dentro del cual el 98% corresponde a Cuentas Única del Tesoro Municipal Y 2% correspondiente a obras, siendo la distribución en este grupo de cuentas las siguientes:

Los saldos de las cuentas monetarias se encuentran conciliados con los estados de cuenta del Banco al 31 de Diciembre 2013.



Origen de Cuenta	No. CUENTA	NOMBRE	SALDO EN MILLONES	
TESORERIA	3079040434	Cuenta Única del Tesoro Municipal	17198486,58	
TESORERIA	3079000674	Municipalidad de Momostenango, (Receptora)	Q0,00	
OBRAS	3079015910	Mejoramiento caminos Rural paraje Chonima barrio santa Catarina	Q55,40	
OBRAS	3079015805	Mejoramiento Camino Rural Centro Aldea Pitzaí Momostenango	Q55,40	
OBRAS	3079015906	Mejoramiento Caminos Rurales Centro Aldea Tierra Blanca	Q55,40	
OBRAS	3079015910	Mejoramientos Caminos Rurales Paraje Chonima Barrio Santa Catarina	Q55,40	
OBRAS	3079016464	Construcción Puente Vehicular Paraje Vista Hermosa Caserío Nimitzuj	Q3.000,00	
OBRAS	3079024692	Mejoramiento Camino Rural Sector Chulul Paraje Chonimasac Aldea San Antonio Pasajoc	Q20	
TOTAL			Q17.201.728,18	
.(+) Notas de Crédito				
		Intereses cuenta Única del Tesoro Municipal	Q 39.896,24	
		Intereses cuenta Municipalidad	Q 2.803,95	Q 42.700,19
.(-) Notas de Debito				
		Nota de débito INFOM	Q 51.163,84	
		Nota de débito 510 por complemento planillas de fecha 16/07/2013	Q 0,01	
		Deposito en Transito 91823119	Q 6.687,00	Q 57.850,85
Saldo igual a saldos conciliados al 31/12/2013			Q17.186.577,52	

NOTA No. 7

ANTICIPOS (1133)

La cuenta anticipos contiene el saldo de los anticipos otorgados a los diferentes contratistas de la municipalidad, correspondiente a los proyectos que se están ejecutando al 31/12/2013 lo cual asciende a la cantidad de **Q.2, 034,959.16**



NIT	Nº. CONTRATO	EXPEDIENTE	CONTRATISTA	MONTO	FASE
66182387	21-2013	114	ROMANO,RODRIGUEZ,,CARLOS,VALENTINO	Q. 47.000.00	EJECUCION NORMAL
17278015	31-2013	124	DE LEON,BENITEZ,,ALBERTO,EDUARDO	Q.168.248.93	EJECUCION NORMAL
1475875K	15-2013	106	CASTILLO,GOMEZ,,HECTOR,LEONEL	Q.41.800.00	EJECUCION NORMAL
17278015	48-2013	139	DE LEON,BENITEZ,,ALBERTO,EDUARDO	Q.293.600.61	EJECUCION NORMAL
7716036	20-2013	116	VASQUEZ,DE LEON,,WILLY,ROLANDO	Q.55.900.00	EJECUCION NORMAL
12194182	17-2013	102	AVILES,ROBLES,,MIRNA,JEANNETTE	Q.28.130.00	EJECUCION NORMAL
1622647K	26-2013	117	ZARATE,GARCIA,,ISMAR,EDMUNDO	Q.29.675.00	EJECUCION NORMAL
1475875K	37-2013	140	CASTILLO,GOMEZ,,HECTOR,LEONEL	Q.44.000.00	EJECUCION NORMAL
1622647K	13-2013	101	ZARATE,GARCIA,,ISMAR,EDMUNDO	Q.17.300.00	EJECUCION NORMAL
1622647K	25-2013	113	ZARATE,GARCIA,,ISMAR,EDMUNDO	Q.12.350.00	EJECUCION NORMAL
43283306	14-2013	108	INGENIEROS ESPECIALISTAS, SOCIEDAD ANONIMA	Q.42.800.00	EJECUCION NORMAL
1475875K	34-2013	138	CASTILLO,GOMEZ,,HECTOR,LEONEL	Q.58.200.00	EJECUCION NORMAL
15779491	38-2012	87	LUCAS,LOPEZ,,EDDY,LISANDRO	Q.36.819.06	EJECUCION NORMAL
17278015	46-2013	135	DE LEON,BENITEZ,,ALBERTO,EDUARDO	Q.217.500.00	EJECUCION NORMAL
7716036	27-2013	121	VASQUEZ,DE LEON,,WILLY,ROLANDO	Q.47.100.00	EJECUCION NORMAL
38614332	45-2013	137	TIU,CUA,,ROLANDO,ELEUTERIO	Q.104.200.00	EJECUCION NORMAL
17278015	12-2012	52	DE LEON,BENITEZ,,ALBERTO,EDUARDO	Q.16.705.37	EJECUCION NORMAL
66182387	12-2013	111	ROMANO,RODRIGUEZ,,CARLOS,VALENTINO	Q.8.437.50	EJECUCION NORMAL
18191851	16-2013	109	XICARA,MEJIA,,ERICK,GUMERCINDO	Q.72.500.00	EJECUCION NORMAL
40898075	09-2013	112	CASTILLO,BAUTISTA,,JOSE,LUIS	Q.43.900.52	EJECUCION NORMAL
12194182	11-2013	104	AVILES,ROBLES,,MIRNA,JEANNETTE	Q.27.700.00	EJECUCION NORMAL
5470269	29-2013	119	BAUTISTA,JOACHIN,,ANTONIO,AGUSTIN	Q.47.100.00	EJECUCION NORMAL
17278015	41-2013	129	DE LEON,BENITEZ,,ALBERTO,EDUARDO	Q.40.000.00	EJECUCION NORMAL
14819759	35-2013	141	RAMIREZ,CASTRO,,OSCAR,HUMBERTO	Q.77.780.00	EJECUCION NORMAL
48394629	22-2013	122	MARXEL ANTONIO, MENDEZ RODRIGUEZ	Q.66.600.00	EJECUCION NORMAL
5470269	28-2013	120	BAUTISTA,JOACHIN,,ANTONIO,AGUSTIN	Q.80.717.06	EJECUCION NORMAL
5470269	24-2013	115	BAUTISTA,JOACHIN,,ANTONIO,AGUSTIN	Q.44.800.00	EJECUCION NORMAL
1475875K	46-2012	90	CASTILLO,GOMEZ,,HECTOR,LEONEL	Q.36.000.00	EJECUCION NORMAL
40898075	36-2013	136	CASTILLO,BAUTISTA,,JOSE,LUIS	Q.55.813.19	EJECUCION NORMAL
17278015	15-2012	51	DE LEON,BENITEZ,,ALBERTO,EDUARDO	Q.9.781.92	EJECUCION NORMAL
12194182	10-2013	103	AVILES,ROBLES,,MIRNA,JEANNETTE	Q.42.660.00	EJECUCION NORMAL
12194182	18-2013	105	AVILES,ROBLES,,MIRNA,JEANNETTE	Q.28.340.00	EJECUCION NORMAL
38614332	19-2013	110	TIU,CUA,,ROLANDO,ELEUTERIO	Q.46.900.00	EJECUCION NORMAL
18191851	23-2013	118	XICARA,MEJIA,,ERICK,GUMERCINDO	Q.44.600.00	EJECUCION NORMAL
TOTAL				Q. 2,034.959.16	



NOTA No. 8

PROPIEDAD, PLANTA Y EQUIPO (1230)

Esta cuenta cuyo saldo neto es de Q 70, 640,783.33 millones, registra el valor de los bienes de uso permanente adquiridos por la Municipalidad, para el desarrollo de sus actividades ordinarias de funcionamiento y para el servicio a la comunidad, los cuales están valuados al precio de adquisición. Por otra parte, incluye el valor de Construcciones en Proceso por Q 15, 238,195.32 millones, que contempla principalmente el costo de obras en ejecución para desarrollo de la infraestructura municipal, estas cuentas se encuentran debidamente registradas en el Libro de Inventarios de la Municipalidad, las cual están integrada de la siguiente forma:

PROPIEDAD PLANTA Y EQUIPO			
1231	PROPIEDAD Y PLANTA EN OPERACION		Q. 21.411.788,00
1232.02	MAQUINARIA Y EQUIPO DE CONSTRUCCION	Q. 2.279.614,70	
1232.03	DE OFICINA Y MUEBLES	Q. 999.092,35	
1232.05	EDUCACIONAL, CULTURAL Y RECREATIVO	Q. 201.868,35	
1232.06	DE TRANSPORTE	Q. 1.741.582,16	
1232.07	DE COMUNICACION	Q. 67.157,58	Q. 5,289,315.14
1233	TIERRAS Y TERRENOS		Q. 956.650,53
1234	MENOS CONTRUCCIONES EN PROCESO		Q. 15.238.197,19
1237	OTROS ACTIVOS FIJOS		Q. 782.608,34
1238	BIENES DE USO COMUN		Q. 42.200.420,60
	TOTAL		Q. 70.640.783,32

NOTA No. 9

ACTIVO INTANGIBLE BRUTO (1241)

La cuenta del intangible bruto contiene los saldos de los proyectos de inversión social que se ejecutan bajo la categoría programática, proyecto-actividad con renglones presupuestarios del grupo 01 y 02 de acuerdo a presupuesto aprobado lo cual ascienda a Q. 7, 214,184.02



NOTA No. 10

GASTOS DEL PERSONAL A PAGAR (2113)

Esta cuenta integra el saldo de las retenciones pendientes de pago, al 31 de Diciembre de 2013 La cual está integrada de la siguiente manera.

GASTOS DEL PERSONAL A PAGAR	
205 I.S.R. SOBRE DIETAS	Q. 80,660.90
202 FIANZA	Q. 22,285.45
203 I.S.R.	Q. 17,264.94
206 I.S.R. SOBRE RELACION DE DEPENDENCIA	Q. 1,137.54
118 PLAN DE PRESTACIONES DEL EMPLEADO MUNICIPAL	Q. 13,244.35
201 CUOTAS IGSS	Q. 15,504.50
122 TIMBRE Y PAPEL SELLADO	Q. 3,780.00
TOTAL	Q. 153,877.68

NOTA No. 11

TRANSFERENCIAS Y CONTRIBUCIONES DE CAPITAL RECIBIDAS (3111)

Las transferencias corresponden a los recursos recibidos de las entidades del sector público y privado, entre otros, con el fin de ejecutar proyectos. Las transferencias recibidas de gobierno hacen referencia a los aportes que la municipalidad de Momostenango, recibe en concepto de Gobierno Central y consejo de Desarrollo al 31 de Diciembre del 2013 asciende a Q.4, 594, 733.63

NOTA 12

RESULTADO DEL EJERCICIO (3112)

Esta cuenta contiene el saldo de la variación entre ejercicios contables finalizados reflejando el saldo de la situación patrimonial de la Municipalidad de Momostenango.

DESCRIPCION DE LA CUENTA	VALOR
Resultado acumulado de ejercicios anteriores	Q. - 53,709,729.56
Resultado del ejercicio	Q. - 3, 702,583.44



NOTA 13

INGRESOS (5000)

Como se puede apreciar en el Estado de Resultados correspondiente al periodo del 1 de enero al 31 de Diciembre de 2013 los ingresos fueron de Q 4, 718,337.63, Ingresos para funcionamiento.

IMPUESTOS INDIRECTOS		Q 219,716.00
Marranerías	Q 8.00	
Taxis	Q 40.00	
Cablevisión	Q 18.00	
Valor Boleto de Ornato	Q 219,650.00	
INGRESOS NO TRIBUTARIOS		Q 648,643.10
Tasas	Q 5,683.40	
Contribuciones por Mejoras	Q 18,260.00	
Arrendamiento de edificios e instalaciones	Q 194,588.00	
Multas	Q 3,716.83	
Otros Ingresos no Tributarios	Q 426,394.87	
VENTA DE BIENES Y SERVICIOS DE LA ADMINISTRACION PUBLICA		Q 1,201,174.13
Venta de bienes	Q 4,669.00	
Venta de Servicios	Q 1,196,505.13	
INTERES Y OTRAS RENTAS DE LA PROPIEDAD		Q 450,729.51
Intereses por cuentas monetarias	Q 450,729.51	
TRANSFERENCIAS CORRIENTES RECIBIDAS		Q 4,594,733.63
Situado Constitucional	Q 1,267,932.34	
Circulación de Vehículos	Q 54,308.42	
IVA-PAZ	Q 3,272,492.87	
TOTAL DE INGRESOS		Q 7,114,996.37

NOTA 14

GASTOS (6000)

Con base a la Ejecución presupuestaria de egresos del 1 de enero al 31 de Diciembre de 2013, se refleja en la ejecución presupuestaria de egresos asciende a la cantidad de Q. 6, 832,617.46, de los cuales se integran en Remuneraciones Q. 4, 587,765.95, gastos de bienes y servicio por Q. 1, 897,050.14 y gastos por transferencias a sector privado por Q. 347,801.37.



 Tomás Pérez Zarate
 Alcalde Municipal



 Oscar René López Cuyuch
 Alcalde Municipal



 Santiago Fedemiro Perico Rojas
 Alcalde Municipal



 Licda. Esmeralda Carolina Bravo Orozco
 Auditor Interno Municipal



7. RESULTADOS DE LA AUDITORÍA

HALLAZGOS RELACIONADOS CON EL CONTROL INTERNO

Área Financiera

Hallazgo No. 1

Falta de firmas en nóminas de sueldos y salarios

Condición

En revisión de las nóminas salariales, se verificó que algunas planillas pagadas, no cuentan con las firmas y sellos de aprobación del Alcalde Municipal, Sindico 1º. Municipal y Concejal 1º. Municipal, quienes integran la Comisión de Finanzas, de acuerdo a lo requerido en los formatos del Sistema de Administración Financiera (SIAF).

Criterio

Acuerdo No. 09-03 Las Normas Generales de Control Interno, emitidas por el Sub-Contralor de Probidad, Junio de 2006, de la Contraloría General de Cuentas, 2. Normas Aplicables a los Sistemas de Administración General. 2.4 Autorización y registro de operaciones, establece: "Cada entidad pública debe establecer por escrito, los procedimientos de autorización, registro, custodia y control oportuno de todas las operaciones. Los procedimientos de registro, autorización y custodia son aplicables a todos los niveles de organización, independientemente de que las operaciones sean financieras, administrativas u operativas, de tal forma que cada servidor público cuente con la definición de su campo de competencia y el soporte necesario para rendir cuenta de las responsabilidades inherentes a su cargo."

Causa

La Comisión de Finanzas, de la Municipalidad, no firma de autorizado oportunamente las planillas salariales, previo a que los empleados reciban su salario y firmen de recibido conforme, lo que no permite que dichos documentos cumplan con lo requerido en las Normas de Control Interno.

Efecto

La planilla salarial, al no contar con la firma de autorizado, provoca incertidumbre al momento de no saber si dicha planilla fue pagada sin la autorización correspondiente, así como, el incumplimiento al proceso de pago de los salarios de la Municipalidad.



Recomendación

El Alcalde Municipal, debe girar instrucciones al Director de Administración Financiera Integrada Municipal, para que proceda a realizar los pagos de nominas salariales, siempre y cuando las mismas estén previamente con las firmas de autorización correspondiente.

Comentario de los Responsables

En discusión de hallazgos, según acta No. 128-2014, de fecha 21 de abril de 2014, en la cual se hace constar que la Administración Municipal no presentó ninguna documentación de descargo para el presente hallazgo, así como, ningún comentario en relación al mismo.

Comentario de Auditoría

Se confirma el hallazgo, en virtud de que en acta de discusión de hallazgos No. 128-2014 de fecha 21 de abril de 2014, la Administración Municipal no se pronunció al respecto del presente hallazgo, ni fue presentada ninguna documentación de descargo.

Acciones Legales y Administrativas

Sanción económica de conformidad con la Ley Orgánica de la Contraloría General de Cuentas, Decreto Número 31-2002, del Congreso de la República, Artículo 39, Numeral 4, para:

Cargo	Nombre	Valor en Quetzales
ALCALDE MUNICIPAL	SANTIAGO FEDERICO PELICO ROJAS	3,000.00
DIRECTOR DE ADMINISTRACION FINANCIERA MUNICIPAL	TOMAS (S.O.N.) PEREZ ZARATE	3,000.00
Total		Q. 6,000.00

Hallazgo No. 2

Falta de control en firma de tarjetas de responsabilidad

Condición

En el área de inventarios, se estableció, que existen tarjetas de responsabilidad que no cuentan con la firma del empleado que tiene a su cargo mobiliario y equipo propiedad de la Municipalidad, los mimos no están bajo la custodia del titular de la tarjeta.

Criterio

El Acuerdo No. 09-03 Las Normas Generales de Control Interno, emitidas por el Sub-Contralor de Probidad, Junio de 2006, de la Contraloría General de Cuentas, 2. Normas Aplicables a los Sistemas de Administración General. 2.4 Autorización y



registro de operaciones, establece: "Cada entidad pública debe establecer por escrito, los procedimientos de autorización, registro, custodia y control oportuno de todas las operaciones. Los procedimientos de registro, autorización y custodia son aplicables a todos los niveles de organización, independientemente de que las operaciones sean financieras, administrativas u operativas, de tal forma que cada servidor público cuente con la definición de su campo de competencia y el soporte necesario para rendir cuenta de las responsabilidades inherentes a su cargo."

Causa

El Director de Administración Financiera Integrada Municipal, no solicitó oportunamente las firmas de los empleados, en las tarjetas de responsabilidad al momento en que fue asignado el mobiliario y equipo para su uso y disponibilidad, por lo que no se cuenta con la evidencia necesaria para consignar dicha responsabilidad a los mismos.

Efecto

Riesgo de extravío, robo o pérdida de los bienes de la Municipalidad sin que se puedan deducir responsabilidades correspondientes, al no contar con la totalidad de las tarjetas de responsabilidad firmadas por los empleados.

Recomendación

El Alcalde Municipal debe girar instrucciones al Director de Administración Financiera Integral Municipal, para que a través del encargado del inventario se completen las firmas de los responsables en las tarjetas de responsabilidad y salvaguardar así los bienes de la Municipalidad.

Comentario de los Responsables

El presente hallazgo fue notificado en oficio No. O-11-DAM-0311-2013, de fecha 28 de marzo de 2013, en discusión de hallazgos, la Administración Municipal no presentó ninguna documentación de descargo para el presente hallazgo, así como, ningún comentario en relación al mismo.

Comentario de Auditoría

Se confirma el hallazgo, en virtud de que en acta de discusión de hallazgos No. 128-2014 de fecha 21 de abril de 2014, la Administración Municipal no se pronunció al respecto del presente hallazgo, ni fue presentada ninguna documentación de descargo.

Acciones Legales y Administrativas

Sanción económica de conformidad con la Ley Orgánica de la Contraloría General de Cuentas, Decreto Número 31-2002, del Congreso de la República, Artículo 39, Numeral 21, para:



Cargo	Nombre	Valor en Quetzales
ALCALDE MUNICIPAL	SANTIAGO FEDERICO PELICO ROJAS	4,000.00
DIRECTOR DE ADMINISTRACION FINANCIERA MUNICIPAL	TOMAS (S.O.N.) PEREZ ZARATE	4,000.00
Total		Q. 8,000.00

HALLAZGOS RELACIONADOS CON CUMPLIMIENTO A LEYES Y REGULACIONES APLICABLES

Área Financiera

Hallazgo No. 1

Inexistencia de Plan Anual de Compras

Condición

La Municipalidad no conformó ni entregó a la Dirección Normativa de Contrataciones y Adquisiciones del Estado, Ministerio de Finanzas Públicas, la programación anual de compras, suministros y contrataciones correspondiente al periodo fiscal 2013.

Criterio

El Acuerdo Gubernativo Número 394-2008 del Ministerio de Finanzas Públicas, de fecha 23 de diciembre de 2008, Reglamento Orgánico Interno, del Ministerio de Finanzas Públicas, artículo 41, establece: “Atribuciones de la Dirección Normativa de Contrataciones y Adquisiciones del Estado, Numeral 7, establece: “Requerir de todas las entidades del sector público sus programas de compras para su organización y elaboración de estadísticas.” Oficio S/N de fecha 07 de enero de 2011, de la Dirección Normativa de Contrataciones del Estado, en el “solicita a los Jefes de Compras de las entidades del sector público, el traslado de la programación de compras, suministros y contrataciones que harán en el ejercicio 2011, a más tardar el 31 de enero de 2011.”

Causa

Incumplimiento de la normativa legal vigente, relacionada con la entrega del plan anual de compras de la municipalidad para el periodo contable 2013.

Efecto

La Dirección Normativa de Adquisiciones y Contrataciones del Estado, del Ministerio de Finanzas Públicas, no cuenta con información oportuna sobre la



programación de compras, para la optimización y elaboración de estadísticas, lo que conlleva a que las compras no se realicen dentro de un marco de transparencia.

Recomendación

El Alcalde Municipal debe girar instrucciones por escrito al Director de Administración Financiera Integrada Municipal, para que se dé cumplimiento a dicha normativa y remita de forma inmediata a la Dirección Normativa de Contrataciones del Estado el Plan Anual de Compras.

Comentario de los Responsables

El presente hallazgo fue notificado en oficio No. O-11-DAM-0311-2013, de fecha 28 de marzo de 2013, en discusión de hallazgos, la Administración Municipal no presentó ninguna documentación de descargo para el presente hallazgo, así como, ningún comentario en relación al mismo.

Comentario de Auditoría

Se confirma del hallazgo, en virtud de que en acta de discusión No. 128-2014 de fecha 21 de abril de 2014, la Administración Municipal no se pronunció al respecto del presente hallazgo, ni fue presentada ninguna documentación de descargo.

Acciones Legales y Administrativas

Sanción económica de conformidad con la Ley Orgánica de la Contraloría General de Cuentas, Decreto Número 31-2002, del Congreso de la República, Artículo 39, Numeral 18, para:

Cargo	Nombre	Valor en Quetzales
ALCALDE MUNICIPAL	SANTIAGO FEDERICO PELICO ROJAS	3,000.00
DIRECTOR DE ADMINISTRACION FINANCIERA MUNICIPAL	TOMAS (S.O.N.) PEREZ ZARATE	3,000.00
Total		Q. 6,000.00

8. SEGUIMIENTO A RECOMENDACIONES DE AUDITORÍA ANTERIOR

Se dió seguimiento a las recomendaciones de la auditoria anterior correspondiente al ejercicio fiscal 2012, con el objetivo de verificar su cumplimiento por parte de las personas responsables, estableciendose que se le dió cumplimiento a las mismas.

9. AUTORIDADES DE LA ENTIDAD, DURANTE EL PERIODO AUDITADO

Los funcionarios y empleados responsables de las deficiencias encontradas, se incluyen en el desarrollo de cada hallazgo contenido en el presente informe.

No. NOMBRE	CARGO	PERIODO
1 SANTIAGO FEDERICO PELICO ROJAS	ALCALDE MUNICIPAL	01/01/2013 - 31/12/2013



2	GERMAN VICENTE TZUN	SINDICO I	01/01/2013 - 31/12/2013
3	JUAN ITZEP AJTUN	SINDICO II	01/01/2013 - 31/12/2013
4	FELICIANO MEJIA IXCHOP	CONCEJAL I	01/01/2013 - 31/12/2013
5	MATEO PEREZ IXCHOP	CONCEJAL III	01/01/2013 - 31/12/2013
6	AMBROSIO PEREZ GÜOX	CONCEJAL IV	01/01/2013 - 31/12/2013
7	MACARIO FRANCISCO PEREZ AJTUN	CONCEJAL V	01/01/2013 - 31/12/2013
8	LUIS CHANCHAVAC RAMOS	CONCEJAL VI	01/01/2013 - 31/12/2013
9	BRIGIDA IXMAY VICENTE	CONCEJAL VII	01/01/2013 - 31/12/2013
10	DAVID MAXIMILIANO PELICO DIEGUEZ	DIRECTOR MUNICIPAL DE PLANIFICACION	01/01/2013 - 31/12/2013
11	TOMAS PEREZ ZARATE	DIRECTOR DE ADMINISTRACION FINANCIERA MUNICIPAL	01/01/2013 - 31/12/2013
12	CARLOS ALFREDO BATEN ACABAL	SECRETARIO MUNICIPAL	01/01/2013 - 31/12/2013
13	ESMERALDA CAROLINA BRAVO OROZCO	AUDITORA INTERNA	01/01/2013 - 31/12/2013

10. COMISIÓN DE AUDITORÍA

ÁREA FINANCIERA

Lic. MILTON HUGO ECHEVERRIA DAVILA
Coordinador Independiente

Lic. WALTER AUGUSTO MERIDA CASTILLO
Supervisor Gubernamental

GESTIÓN CONOCIDA POR:

De conformidad con lo establecido en el Decreto 31-2002 del Congreso de la República, Ley Orgánica de la Contraloría General de Cuentas, Artículo 29, los Auditores Gubernamentales nombrados son los responsables del contenido y efectos legales del presente informe, el Director y Subdirector únicamente firman en cumplimiento al proceso de oficialización que en ley corresponde.



11. INFORMACIÓN COMPLEMENTARIA (ANEXOS)

11.1 Visión (Anexo 1)

La Municipalidad de la Villa de Momostenango, es un gobierno gestor de procesos de desarrollo sustentable y sostenible; de tipo social, económico, político ambiental y deportivo, propiciando espacios de participación protagónica en la población con valores de interculturabilidad, brindando servicios públicos municipales con eficacia, con facultades de decidir en aspectos tributarios, formulando actividades productivas que promuevan la competitividad.

11.2 Misión (Anexo 2)

La Municipalidad de Momostenango es la responsable de ejercer las autoridad local, gestionar y administrar los recursos, definir las políticas, planes, programas y proyectos, que impulsen el desarrollo integral, por medio de la coordinación interinstitucional abriendo espacios de diálogo y consensos con la población, procurando brindar servicios públicos municipales de forma eficiente y eficaz, elevando el nivel de vida de sus habitantes en educación, cultura, salud, economía, medio ambiente, deportes y ordenamiento territorial.



11.3 Estructura Orgánica (Anexo 3)

ORGANIGRAMA MUNICIPAL MUNICIPIO DE MOMOSTENANGO, TOTONICAPAN.

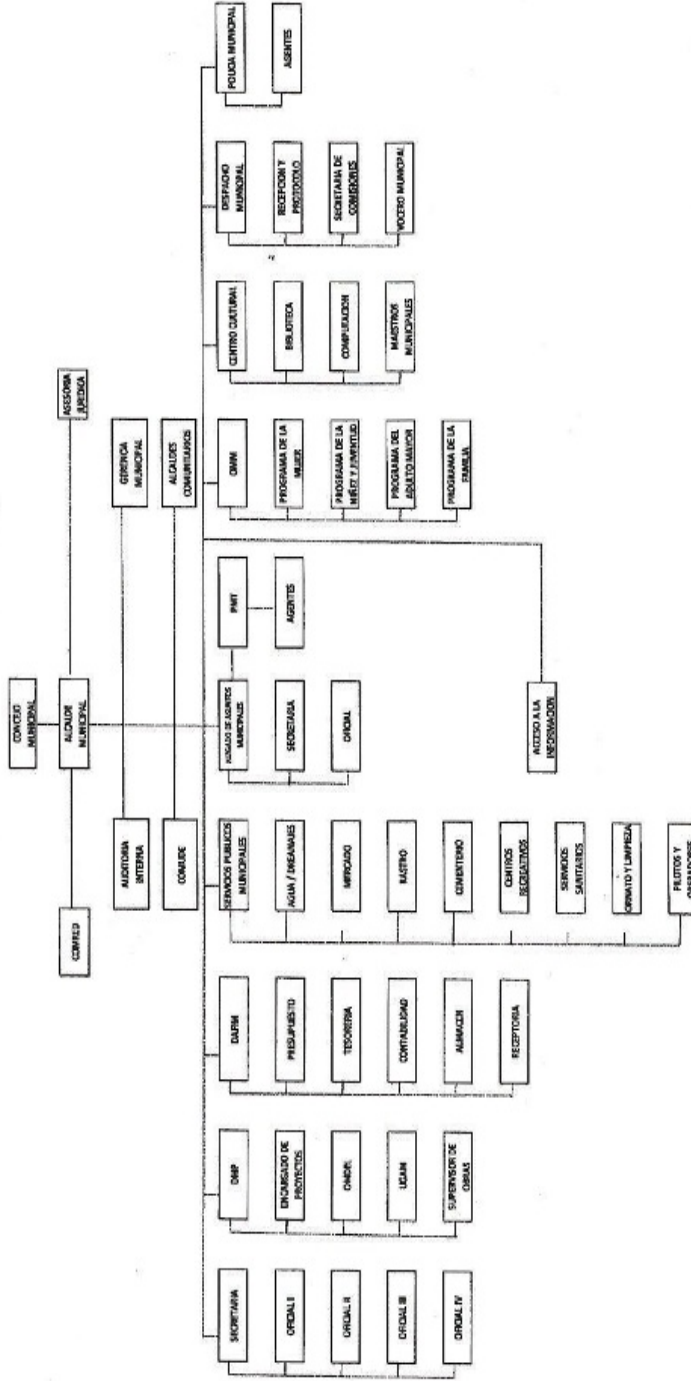

11.4 Reporte de Ejecución de Obras Realizadas por Contrato por Fuente de Financiamiento (Anexo 4)

MUNICIPALIDAD DE MOMOSTENANGO, DEPARTAMENTO DE TOTONICAPAN
 REPORTE DE EJECUCION DE OBRAS POR CONTRATO
 DEL 1 DE ENERO AL 31 DE DICIEMBRE DE 2013
 (Cifras expresadas en quetzales)

CODIGO SNP	NOMBRE Y UBICACION DE LA OBRA	No. DE CONTRATO	FECHA DEL CONTRATO	FUENTE DE FINANCIAMIENTO	CONTRATISTA	FECHA DE INICIO	FECHA FINALIZACION	MONTO DEL CONTRATO	EJECUCION DEVENGADA DE EJERCICIOS ANTERIORES	EJECUCION DEVENGADA DE EJERCICIO 2012	AVANCE FINANCIERO TOTAL AL 31 DE DICIEMBRE DE 2013		% DE AVANCE FISICO AL 31 DE DICIEMBRE DE 2013
											VALOR	%	
130229	MEJORAMIENTO CALLE 1RA. AVENIDA ENTRE ZONA 3 Y 4 MOMOSTENANGO	31-2013	02/10/2013	IVA PAZ	ALVA CONSTRUCCIONES	17/10/2013	17/01/2014	Q. 841,244.66			Q. 168,248.93	20%	60%
130237	MEJORAMIENTO LETRINA PARQUE CENTRAL DE MOMOSTENANGO	41-2013	22/10/2013	IVA PAZ	ALVA CONSTRUCCIONES	31/10/2013	31/01/2014	Q. 200,000.00			Q. 40,000.00	20%	50%
130240	MEJORAMIENTO CALLE 4TA. AVENIDA ZONA 4 MOMOSTENANGO	32-2013	02/10/2013	IVA PAZ	ALVA CONSTRUCCIONES	04/11/2013	11/12/2013	Q. 257,685.91			Q. 257,685.91	100%	100%
130244	MEJORAMIENTO SISTEMA DE AGUA POTABLE PARA JE CRUZ ALDEA SANTA ANA	008-2013	15/07/2013	IVA PAZ	ELECTROTECNIA	29/07/2013	28/10/2013	Q. 200,000.00			Q. 200,000.00	100%	100%
125490	MEJORAMIENTO CENTRO TURISTICO PALA CHIQUITO, MOMOSTENANGO, TOTONICAPAN	48-2013	05/12/2013	IVA PAZ	ALVA CONSTRUCCIONES	17/12/2013	17/04/2014	Q. 1,468,003.05			Q. 293,600.61	20%	40%
125489	AMPLIACION EDIFICIO(S) PALACIO MUNICIPAL MOMOSTENANGO TOTONICAPAN	46-2013	06/11/2013	IVA PAZ	LUIS	14/11/2013	14/04/2014	Q. 1,450,000.00			Q. 580,000.00	40%	40%
139183	MEJORAMIENTO CAMINO RURAL CALLE REAL CENTRO SAN VICENTE BUENABAI	40-2013	22/10/2013	IVA PAZ	TITO	21/11/2013	11/12/2013	Q. 660,000.00			Q. 660,000.00	100%	100%
112351	MEJORAMIENTO CAMINO RURAL PACANEY CENTRO CASERIO NIMTZITIJUJ	33-2013	02/10/2013	IVA PAZ	KELLY	22/11/2013	12/12/2013	Q. 230,000.00			Q. 230,000.00	100%	100%
119577	MANEJO Y PRODUCCION AVICOLA, GRUPOS DE MUJERES, VARIAS COMUNIDADES, MOMOSTENANGO	38-2013	23/10/2013	IVA PAZ	DIEGO	31/10/2013	02/12/2013	Q. 250,000.00			Q. 250,000.00	100%	100%
139474	ALIMENTACION PARA FAMILIAS DE LAS 31 COMUNIDADES DE MOMOSTENANGO EN APOYO A SU NUTRICION	39-2013	24/10/2013	IVA PAZ	VLANZO	06/11/2013	27/12/2013	Q. 799,500.00			Q. 799,500.00	100%	100%
139073	AMPLIACION ESCUELA PRIMARIA PARA JE CHOYOCTE BARRIO PATZITE	30-2013	02/10/2013	IVA PAZ	DIEGO	15/10/2013	06/12/2013	Q. 307,022.19			Q. 307,022.19	100%	100%



139184	MEJORAMIENTO CAMINO RURAL PARAJE PATZAQUIBALA ALDEA TIERRA COLORADA	42-2013	28/10/2013	IVA PAZ	KELLY	14/11/2013	12/12/2013	Q. 200,000.00	Q. 200,000.00	100%	100%
139185	MEJORAMIENTO CAMINO RURAL PARAJE PANICTACAJ BARRIO SANTA CATARINA	44-2013	28/10/2013	IVA PAZ	KELLY	14/11/2013	12/12/2013	Q. 200,000.00	Q. 200,000.00	100%	100%



[Handwritten signature]
f. DIRECTOR DMP

Lugar y fecha: Momostenango 25 de febrero de 2013



[Handwritten signature]
f. DIRECTOR DE AFILIACION FINANCIERA



[Handwritten signature]
f. Alcalde Municipal

[Handwritten signature]
f. AUDITOR INTERNO

Ciudad, *Esmeralda Carolina Bravo Orzoco*
Contador Público y Auditor
Colegiado No. CPA 2372



11.5 Reporte de Ejecución de Obras realizadas por Administración (Anexo 5)

MUNICIPALIDAD DE MOMOSTENANGO, DEPARTAMENTO DE TOTONICAPAN
 AUDITORÍA FINANCIERA Y PRESUPUESTARIA
 PERÍODO DEL 01 DE ENERO AL 31 DE DICIEMBRE DE 2013
 (Cifras expresadas en Quetzales)

Código No.	NOMBRE Y UBICACIÓN DE LA OBRA	ACTO DE AUTORIZACIÓN DE LA OBRA	FUENTES DE FINANCIAMIENTO	PROYECTOS	FECHA DE INICIO	FECHA DE FINALIZACIÓN	TOTAL DE INGRESOS TOTAL DE LA OBRA	SELECCIÓN DE INGRESOS ANTERIORES	SELECCIÓN DE INGRESOS CORRIENTES 2013	AVANCE TOTAL DE LA OBRA		N.º DE AVANCE FÍSICO DE LA OBRA AL 31 DE DICIEMBRE DE 2013
										Valor	%	
1	MEJORAMIENTO CAMINO RURAL CHIPOUDY CENTRO, ALDEA APITZAL	09-2-013	10% IVA-PAZ, IUSI, IMPUESTO VEHICULOS	RODAS TRANS, LA GUADALUPANA, CONSTRUCCIONES, TRANSPORTES RETES	07/10/2013	31/12/2013	Q.16,597.00	-	Q. 16,597.00	-	-	
2	MEJORAMIENTO CAMINO RURAL CHOPITZAL, ALDEA PITZAL	10-2-013	10% IVA-PAZ, IUSI, IMPUESTO VEHICULOS	RODAS TRANS, LA GUADALUPANA, CONSTRUCCIONES, TRANSPORTES RETES	09/10/2013	31/12/2013	Q. 32,445.00	-	Q. 32,445.00	-	-	
3	CONSTRUCCION SALON DE USOS MULTIPLES EORM CENTRO PITZAL	10-2-013	IVA-PAZ, 10%	RODAS TRANS, LA GUADALUPANA, CONSTRUCCIONES, TRANSPORTES RETES	09/10/2013	31/12/2013	Q. 18,624.00	-	Q. 18,624.00	-	-	
4	CONSTRUCCION SALON DE USOS MULTIPLES, CASERIO PACOJ, SAN VICENTE BUEMBAJ	09-2-013	IVA-PAZ, 10%	RODAS TRANS, LA GUADALUPANA, CONSTRUCCIONES, TRANSPORTES RETES	09/10/2013	31/12/2013	Q. 76,566.00	-	Q. 76,566.00	-	-	
5	MEJORAMIENTO CAMINO RURAL CHIHIUTAN SAN VICENTE BUEMBAJ	09-2-013	10% IVA-PAZ, IUSI, IMPUESTO VEHICULOS	RODAS TRANS, LA GUADALUPANA, CONSTRUCCIONES, TRANSPORTES RETES	09/10/2013	31/12/2013	Q. 24,900.00	-	Q. 24,900.00	-	-	
6	MEJORAMIENTO CAMINO RURAL CASERIO JUTACAJ PARAJE CHIMEJA, ALDEA XEQUEMEYA	09-2-013	10% IVA-PAZ, IUSI, IMPUESTO VEHICULOS	RODAS TRANS, LA GUADALUPANA, CONSTRUCCIONES, TRANSPORTES RETES	09/10/2013	31/12/2013	Q. 34,200.00	-	Q. 34,200.00	-	-	
7	MEJORAMIENTO CAMINO RURAL CENTRO JUTACAJ ALDEA XEQUEMEYA	09-2-013	10% IVA-PAZ, IUSI, IMPUESTO VEHICULOS	RODAS TRANS, LA GUADALUPANA, CONSTRUCCIONES, TRANSPORTES RETES	09/10/2013	31/12/2013	Q. 15,980.00	-	Q. 15,980.00	-	-	
8	MEJORAMIENTO CAMINO RURAL SAN RAFAEL, ALDEA XEQUEMEYA	09-2-013	10% IVA-PAZ, IUSI, IMPUESTO VEHICULOS	RODAS TRANS, LA GUADALUPANA, CONSTRUCCIONES, TRANSPORTES RETES	09/10/2013	31/12/2013	Q. 32,750.00	-	Q. 32,750.00	-	-	
9	MEJORAMIENTO CAMINO RURAL EL MIRADOR ALDEA XEQUEMEYA	09-2-013	10% IVA-PAZ, IUSI, IMPUESTO VEHICULOS	RODAS TRANS, LA GUADALUPANA, CONSTRUCCIONES, TRANSPORTES RETES, SERVICIO	07/10/2013	31/12/2013	Q. 10,375.00	-	Q. 10,375.00	-	-	
10	CONSTRUCCION ESCUELA PARAJE PACOXOM, CASERIO JUTACAJ, ALDEA XEQUEMEYA	10-2-013	IVA-PAZ, 10%	RODAS TRANS, LA GUADALUPANA, CONSTRUCCIONES, TRANSPORTES RETES, SERVICIO	07/10/2013	31/12/2013	Q. 89,984.10	-	Q. 89,984.10	-	-	
11	MEJORAMIENTO CAMINO RURAL SECTOR CHICUA PARAJE CHIRIUP SAN ANTONIO PASAJOC	09-2-013	10% IVA-PAZ, IUSI, IMPUESTO VEHICULOS	RODAS TRANS, LA GUADALUPANA, CONSTRUCCIONES, TRANSPORTES RETES	09/10/2013	31/12/2013	Q. 16,600.00	-	Q. 16,600.00	-	-	
12	MEJORAMIENTO CAMINO RURAL CENTRO CHICORRAL XETRUBAL, SAN ANTONIO PASAJOC	09-2-013	10% IVA-PAZ, IUSI, IMPUESTO VEHICULOS	RODAS TRANS	09/10/2013	31/12/2013	Q. 24,975.00	-	Q. 24,975.00	-	-	
13	MEJORAMIENTO CAMINO RURAL PARAJE XECAJAJ SAN ANTONIO PASAJOC	09-2-013	10% IVA-PAZ, IUSI, IMPUESTO VEHICULOS	RODAS TRANS, LA GUADALUPANA, CONSTRUCCIONES, TRANSPORTES RETES	09/10/2013	31/12/2013	Q. 9,945.00	-	Q. 9,945.00	-	-	
14	CONSTRUCCION TANQUE DE AGUA POTABLE PARAJE CHOMMASAC SAN ANTONIO PASAJOC	10-2-013	IVA-PAZ, 10%	RODAS TRANS, LA GUADALUPANA, CONSTRUCCIONES, TRANSPORTES RETES	09/10/2013	31/12/2013	Q. 16,597.00	-	Q. 16,597.00	-	-	



15	MEJORAMIENTO EORM CENTRO SAN ANTONIO PASAJOC	91-2.013	IVA PAZ 10%	RODAS TRANS, LA GUADALUPANA, TRANSPORTES REYES	03/10/2013 31/12/2013	Q. 24,917.00	Q. 24,917.00	-	Q. 24,917.00	-	-
16	MEJORAMIENTO CAMINO RURAL XECRUZ SANTA ANA	92-2.013	10% IVA PAZ IRL IMPUESTO VEHICULOS	RODAS TRANS, LA GUADALUPANA, TRANSPORTES REYES	03/10/2013 31/12/2013	Q. 24,500.00	Q. 24,500.00	-	Q. 24,500.00	-	-
17	AMPLIACION EORM XECRUZ CENTRO SANTA ANA	92-2.013	IVA PAZ 10%	RODAS TRANS, LA GUADALUPANA, TRANSPORTES REYES, SERVICOM	03/10/2013 31/12/2013	Q. 41,472.00	Q. 41,472.00	-	Q. 41,472.00	-	-
18	MEJORAMIENTO CAMINO RURAL PATZUNUJ SANTA ANA	91-2.013	10% IVA PAZ IRL IMPUESTO VEHICULOS	RODAS TRANS, LA GUADALUPANA, TRANSPORTES REYES	03/10/2013 31/12/2013	Q. 16,600.00	Q. 16,600.00	-	Q. 16,600.00	-	-
19	MEJORAMIENTO CAMINO RURAL PARRAXACAN SANTA ANA	92-2.013	10% IVA PAZ IRL IMPUESTO VEHICULOS	RODAS TRANS, LA GUADALUPANA, TRANSPORTES REYES	03/10/2013 31/12/2013	Q. 24,900.00	Q. 24,900.00	-	Q. 24,900.00	-	-
20	MEJORAMIENTO CAMINO RURAL SECTOR CENTRO SANTA ANA	92-2.013	10% IVA PAZ IRL IMPUESTO VEHICULOS	RODAS TRANS, LA GUADALUPANA, TRANSPORTES REYES	03/10/2013 31/12/2013	Q. 19,993.00	Q. 19,993.00	-	Q. 19,993.00	-	-
21	MEJORAMIENTO CAMINO RURAL CHOYER-CABAL SANTA ANA	92-2.013	10% IVA PAZ IRL IMPUESTO VEHICULOS	RODAS TRANS, LA GUADALUPANA, TRANSPORTES REYES	03/10/2013 31/12/2013	Q. 30,000.00	Q. 30,000.00	-	Q. 30,000.00	-	-
22	MEJORAMIENTO CAMINO RURAL PACAMAM SANTA ANA	92-2.013	10% IVA PAZ IRL IMPUESTO VEHICULOS	RODAS TRANS, LA GUADALUPANA, TRANSPORTES REYES	03/10/2013 31/12/2013	Q. 8,821.00	Q. 8,821.00	-	Q. 8,821.00	-	-
23	CONSTRUCCION COCINA, ESCUELA ORM OSCAR DE LEON PALACOS TIERRA COLORADA	92-2.013	IVA PAZ 10%	RODAS TRANS, LA GUADALUPANA, TRANSPORTES REYES	03/10/2013 31/12/2013	Q. 16,655.00	Q. 16,655.00	-	Q. 16,655.00	-	-
24	CONSTRUCCION EDIFICIO DE LA VILLALTA TIERRA COLORADA	92-2.013	IVA PAZ 10%	RODAS TRANS, LA GUADALUPANA, TRANSPORTES REYES, SERVICOM	03/10/2013 31/12/2013	Q. 24,500.00	Q. 24,500.00	-	Q. 24,500.00	-	-
25	MEJORAMIENTO CAMINO RURAL ESCUELA ORM OSCAR DE LEON PALACOS TIERRA COLORADA	92-2.013	10% IVA PAZ IRL, IMPUESTO VEHICULOS	RODAS TRANS, LA GUADALUPANA, TRANSPORTES REYES	03/10/2013 31/12/2013	Q. 16,655.80	Q. 16,655.80	-	Q. 16,655.80	-	-
26	MEJORAMIENTO CAMINO RURAL CHOPHABAJ TIERRA COLORADA	91-2.013	10% IVA PAZ IRL IMPUESTO VEHICULOS	RODAS TRANS, LA GUADALUPANA, TRANSPORTES REYES	03/10/2013 31/12/2013	Q. 16,665.00	Q. 16,665.00	-	Q. 16,665.00	-	-
27	MEJORAMIENTO CAMINO RURAL YECACULEU TIERRA COLORADA	91-2.013	10% IVA PAZ IRL IMPUESTO VEHICULOS	RODAS TRANS Y LA GUADALUPANA CONSTRUCCIONES	03/10/2013 31/12/2013	Q. 4,267.30	Q. 4,267.30	-	Q. 4,267.30	-	-
28	MEJORAMIENTO CAMINO RURAL PALON TIERRA COLORADA	92-2.013	10% IVA PAZ IRL, IMPUESTO VEHICULOS	RODAS TRANS, LA GUADALUPANA, TRANSPORTES REYES	03/10/2013 31/12/2013	Q. 4,267.30	Q. 4,267.30	-	Q. 4,267.30	-	-
29	MEJORAMIENTO CAMINO RURAL CHOCOL TIERRA COLORADA	91-2.013	10% IVA PAZ IRL IMPUESTO VEHICULOS	RODAS TRANS, LA GUADALUPANA, TRANSPORTES REYES, CONSTRUCCIONES	03/10/2013 31/12/2013	Q. 12,484.50	Q. 12,484.50	-	Q. 12,484.50	-	-
30	MEJORAMIENTO CAMINO RURAL PASAQUILUM TIERRA COLORADA	91-2.013	10% IVA PAZ IRL IMPUESTO VEHICULOS	RODAS TRANS, LA GUADALUPANA, TRANSPORTES REYES	03/10/2013 31/12/2013	Q. 8,216.40	Q. 8,216.40	-	Q. 8,216.40	-	-
31	MEJORAMIENTO EORM PASAQUILUM TIERRA COLORADA	102-2.013	IVA PAZ 10%	RODAS TRANS, LA GUADALUPANA, TRANSPORTES REYES, SERVICOM	03/10/2013 31/12/2013	Q. 11,760.00	Q. 11,760.00	-	Q. 11,760.00	-	-
32	MEJORAMIENTO CAMINO RURAL XECRUZ TIERRA COLORADA	92-2.013	10% IVA PAZ IRL, IMPUESTO VEHICULOS	RODAS TRANS, LA GUADALUPANA, TRANSPORTES REYES	03/10/2013 31/12/2013	Q. 16,665.00	Q. 16,665.00	-	Q. 16,665.00	-	-



Item	Descripción	Unidad	Medida	Valor	Fecha	Valor	Valor	Valor
34	MEJORAMIENTO CAMINO RURAL PATZOMISALA TIERRA COLOMBIA	MEJORAMIENTO CAMINO RURAL PATZOMISALA TIERRA COLOMBIA	CONSTRUCCION DE OBRAS DE INFRAESTRUCTURA	107,400.00	31/12/2013	107,400.00	-	-
35	MEJORAMIENTO CAMINO RURAL PAJALÉ TIERRA COLOMBIA	MEJORAMIENTO CAMINO RURAL PAJALÉ TIERRA COLOMBIA	CONSTRUCCION DE OBRAS DE INFRAESTRUCTURA	12,684.90	31/12/2013	12,684.90	-	-
36	MEJORAMIENTO ESCUELA UNIV. LOCAL DE LOS PALACIOS JORIBACA ESPERITINA TIERRA COLOMBIA	MEJORAMIENTO ESCUELA UNIV. LOCAL DE LOS PALACIOS JORIBACA ESPERITINA TIERRA COLOMBIA	CONSTRUCCION DE OBRAS DE INFRAESTRUCTURA	16,611.00	31/12/2013	16,611.00	-	-
37	MEJORAMIENTO CAMINO RURAL PAJALÉ CENTRO LOS OBREROS	MEJORAMIENTO CAMINO RURAL PAJALÉ CENTRO LOS OBREROS	CONSTRUCCION DE OBRAS DE INFRAESTRUCTURA	5,260.00	31/12/2013	5,260.00	-	-
38	MEJORAMIENTO CAMINO RURAL PAJALÉ LOS OBREROS	MEJORAMIENTO CAMINO RURAL PAJALÉ LOS OBREROS	CONSTRUCCION DE OBRAS DE INFRAESTRUCTURA	16,300.00	31/12/2013	16,300.00	-	-
39	MEJORAMIENTO CAMINO RURAL OCCIDENTAL LOS OBREROS	MEJORAMIENTO CAMINO RURAL OCCIDENTAL LOS OBREROS	CONSTRUCCION DE OBRAS DE INFRAESTRUCTURA	16,600.00	31/12/2013	16,600.00	-	-
40	MEJORAMIENTO CENSA PANOLY Y LOS OBREROS	MEJORAMIENTO CENSA PANOLY Y LOS OBREROS	CONSTRUCCION DE OBRAS DE INFRAESTRUCTURA	103,194.00	31/12/2013	103,194.00	-	-
41	CONTRACCION EQUIPO DE JUEGO FOLKLE EN MUNICIPIO LOS OBREROS	CONTRACCION EQUIPO DE JUEGO FOLKLE EN MUNICIPIO LOS OBREROS	CONSTRUCCION DE OBRAS DE INFRAESTRUCTURA	20,000.00	31/12/2013	20,000.00	-	-
42	MEJORAMIENTO OBRAS FOLKLE CHICANTASY LOS OBREROS	MEJORAMIENTO OBRAS FOLKLE CHICANTASY LOS OBREROS	CONSTRUCCION DE OBRAS DE INFRAESTRUCTURA	20,462.20	31/12/2013	20,462.20	-	-
43	MEJORAMIENTO CENSA PANOLY Y LOS OBREROS	MEJORAMIENTO CENSA PANOLY Y LOS OBREROS	CONSTRUCCION DE OBRAS DE INFRAESTRUCTURA	15,477.70	31/12/2013	15,477.70	-	-
44	MEJORAMIENTO CAMINO RURAL SUTIA VISTA PARALELO PANGA Y TIERRA COLOMBIA	MEJORAMIENTO CAMINO RURAL SUTIA VISTA PARALELO PANGA Y TIERRA COLOMBIA	CONSTRUCCION DE OBRAS DE INFRAESTRUCTURA	-	-	-	-	-
45	MEJORAMIENTO CAMINO RURAL CHIRIQUENIA Y TIERRA COLOMBIA	MEJORAMIENTO CAMINO RURAL CHIRIQUENIA Y TIERRA COLOMBIA	CONSTRUCCION DE OBRAS DE INFRAESTRUCTURA	30,000.00	31/12/2013	30,000.00	-	-
46	MEJORAMIENTO DE AGUA POTABLE PACOCESAL TIERRA COLOMBIA	MEJORAMIENTO DE AGUA POTABLE PACOCESAL TIERRA COLOMBIA	CONSTRUCCION DE OBRAS DE INFRAESTRUCTURA	13,600.00	31/12/2013	13,600.00	-	-
47	MEJORAMIENTO CAMINO RURAL BOLLE SAN JOSE BOGULA TIERRA COLOMBIA	MEJORAMIENTO CAMINO RURAL BOLLE SAN JOSE BOGULA TIERRA COLOMBIA	CONSTRUCCION DE OBRAS DE INFRAESTRUCTURA	21,000.00	31/12/2013	21,000.00	-	-
48	AGUIE VECINAL TIPO BOVEA CHICOTOMI BOGULA	AGUIE VECINAL TIPO BOVEA CHICOTOMI BOGULA	CONSTRUCCION DE OBRAS DE INFRAESTRUCTURA	10,100.00	31/12/2013	10,100.00	-	-



66	MEJORAMIENTO CAMINO RURAL SECTOR FAMILIAR BARRIO PASIZTE	134-001	U.S. PARA EL MANTENIMIENTO DE LOS VEHICULOS	RENTAS DE SERVICIOS DE TRANSPORTES	06/01/2013-31/12/2013	Q. 35,854.00	Q. 39,900.00	-
67	MEJORAMIENTO CAMINO RURAL LA CARRERA DE LOS INOCENTES PASIZTE	134-003	U.S. PARA EL MANTENIMIENTO DE LOS VEHICULOS	RENTAS DE SERVICIOS DE TRANSPORTES	06/01/2013-31/12/2013	Q. 23,327.00	Q. 30,617.00	-
68	MEJORAMIENTO CAMINO RURAL CHICHAMATUK SANTA ANA	134-004	U.S. PARA EL MANTENIMIENTO DE LOS VEHICULOS	RENTAS DE SERVICIOS DE TRANSPORTES	06/01/2013-31/12/2013	Q. 21,157.00	Q. 22,919.00	-
69	MEJORAMIENTO CAMINO RURAL LA VIGIL COORRAL CASERIO CHICHAMATUK	134-005	U.S. PARA EL MANTENIMIENTO DE LOS VEHICULOS	RENTAS DE SERVICIOS DE TRANSPORTES	06/01/2013-31/12/2013	Q. 21,349.00	Q. 23,459.00	-
70	MEJORAMIENTO CAMINO RURAL SECTOR CHIBUTUM BARRIO SANTA CATARINA	134-006	U.S. PARA EL MANTENIMIENTO DE LOS VEHICULOS	RENTAS DE SERVICIOS DE TRANSPORTES	06/01/2013-31/12/2013	Q. 24,452.00	Q. 26,008.00	-
71	MEJORAMIENTO CAMINO RURAL CHICHAMATUK PASAMULUS	134-007	U.S. PARA EL MANTENIMIENTO DE LOS VEHICULOS	RENTAS DE SERVICIOS DE TRANSPORTES	06/01/2013-31/12/2013	Q. 27,667.00	Q. 29,607.00	-
72	MEJORAMIENTO CAMINO RURAL CHICHAMATUK PASAMULUS	134-008	U.S. PARA EL MANTENIMIENTO DE LOS VEHICULOS	RENTAS DE SERVICIOS DE TRANSPORTES	06/01/2013-31/12/2013	Q. 24,606.00	Q. 26,084.00	-
73	MEJORAMIENTO CAMINO RURAL PASAMULUS	134-009	U.S. PARA EL MANTENIMIENTO DE LOS VEHICULOS	RENTAS DE SERVICIOS DE TRANSPORTES	06/01/2013-31/12/2013	Q. 24,606.00	Q. 26,084.00	-
74	CONTROL DE CALIDAD DEL AGUA POTABLE PASAMULUS	134-010	U.S. PARA EL MANTENIMIENTO DE LOS VEHICULOS	RENTAS DE SERVICIOS DE TRANSPORTES	06/01/2013-31/12/2013	Q. 24,606.00	Q. 26,084.00	-
75	MEJORAMIENTO CAMINO RURAL SECTOR PASIZTE	134-011	U.S. PARA EL MANTENIMIENTO DE LOS VEHICULOS	RENTAS DE SERVICIOS DE TRANSPORTES	06/01/2013-31/12/2013	Q. 24,606.00	Q. 26,084.00	-
76	MEJORAMIENTO CAMINO RURAL PASAMULUS	134-012	U.S. PARA EL MANTENIMIENTO DE LOS VEHICULOS	RENTAS DE SERVICIOS DE TRANSPORTES	06/01/2013-31/12/2013	Q. 24,606.00	Q. 26,084.00	-
77	MEJORAMIENTO PROYECTO AGUA POTABLE URBANA CENTRAL BARRIO PASIZTE Y SANTA CATARINA	134-013	U.S. PARA EL MANTENIMIENTO DE LOS VEHICULOS	RENTAS DE SERVICIOS DE TRANSPORTES	06/01/2013-31/12/2013	Q. 24,606.00	Q. 26,084.00	-
78	MEJORAMIENTO CAMINO RURAL CHICHAMATUK PASIZTE	134-014	U.S. PARA EL MANTENIMIENTO DE LOS VEHICULOS	RENTAS DE SERVICIOS DE TRANSPORTES	06/01/2013-31/12/2013	Q. 24,606.00	Q. 26,084.00	-
79	MEJORAMIENTO CAMINO RURAL SANTA ANA PASAMULUS	134-015	U.S. PARA EL MANTENIMIENTO DE LOS VEHICULOS	RENTAS DE SERVICIOS DE TRANSPORTES	06/01/2013-31/12/2013	Q. 24,606.00	Q. 26,084.00	-
80	MEJORAMIENTO CAMINO RURAL PASAMULUS	134-016	U.S. PARA EL MANTENIMIENTO DE LOS VEHICULOS	RENTAS DE SERVICIOS DE TRANSPORTES	06/01/2013-31/12/2013	Q. 24,606.00	Q. 26,084.00	-
81	MEJORAMIENTO CAMINO RURAL CHICHAMATUK BARRIO SANTA CATARINA	134-017	U.S. PARA EL MANTENIMIENTO DE LOS VEHICULOS	RENTAS DE SERVICIOS DE TRANSPORTES	06/01/2013-31/12/2013	Q. 24,606.00	Q. 26,084.00	-



SE	DESCRIPCIÓN DEL ÍTEM	UNIDAD	CLASIFICACIÓN DE LOS RECURSOS	PROGRAMA	PROYECTO	ACTIVIDAD	FECHA DE EJECUCIÓN	MONEDA	VALOR
82	MEJORAMIENTO CAMINO RURAL ENTRADA AL COMPLEJO SANTA CATARINA	124-0001	80000000	80000000	80000000	80000000	01/01/2013	Q	1800000
83	MEJORAMIENTO CAMINO RURAL CHOYOTE PANITZAC SANTA CATARINA	124-0002	80000000	80000000	80000000	80000000	01/01/2013	Q	3000000
84	MEJORAMIENTO CERCA AMPLIO O HERRERA SAN JUAN	124-0003	80000000	80000000	80000000	80000000	01/01/2013	Q	5000000
85	AMPLIACION PUENTE PANITZAC	124-0004	80000000	80000000	80000000	80000000	01/01/2013	Q	3000000
86	CONSTRUCCION TANQUE DE AGUA CERRONEN TIERRA BLANCA	124-0005	80000000	80000000	80000000	80000000	01/01/2013	Q	5000000
87	MEJORAMIENTO BORM CASERO PARA LA LUGAR YELUENEYA	124-0006	80000000	80000000	80000000	80000000	01/01/2013	Q	3000000
88	MEJORAMIENTO BORM SAN RAFAEL INDIANALDEA XECHEMAYA	124-0007	80000000	80000000	80000000	80000000	01/01/2013	Q	3000000
89	CONSTRUCCION MEDIO SECTOR LA HERRERA BARRIO SANTA ANA	124-0008	80000000	80000000	80000000	80000000	01/01/2013	Q	3000000
90	MEJORAMIENTO CAMINO RURAL CALLE LOS ENCIENTOS ALZA SANTA ANA	124-0009	80000000	80000000	80000000	80000000	01/01/2013	Q	3000000
91	APoyo a familias de escasos recursos con techo mínimo para el municipio de San Andrés Buzelos	124-0010	80000000	80000000	80000000	80000000	01/01/2013	Q	2000000
92	APoyo a familias de escasos recursos con techo mínimo para el municipio de San Andrés Buzelos	124-0011	80000000	80000000	80000000	80000000	01/01/2013	Q	2000000
93	APoyo a familias de escasos recursos con techo mínimo para el municipio de San Andrés Buzelos	124-0012	80000000	80000000	80000000	80000000	01/01/2013	Q	2000000
94	APoyo a familias de escasos recursos con techo mínimo para el municipio de San Andrés Buzelos	124-0013	80000000	80000000	80000000	80000000	01/01/2013	Q	2000000
95	APoyo a familias de escasos recursos con techo mínimo para el municipio de San Andrés Buzelos	124-0014	80000000	80000000	80000000	80000000	01/01/2013	Q	2000000
96	APoyo a familias de escasos recursos con techo mínimo para el municipio de San Andrés Buzelos	124-0015	80000000	80000000	80000000	80000000	01/01/2013	Q	2000000
97	APoyo a familias de escasos recursos con techo mínimo para el municipio de San Andrés Buzelos	124-0016	80000000	80000000	80000000	80000000	01/01/2013	Q	2000000
98	APoyo a familias de escasos recursos con techo mínimo para el municipio de San Andrés Buzelos	124-0017	80000000	80000000	80000000	80000000	01/01/2013	Q	2000000
99	APoyo a familias de escasos recursos con techo mínimo para el municipio de San Andrés Buzelos	124-0018	80000000	80000000	80000000	80000000	01/01/2013	Q	2000000
100	APoyo a familias de escasos recursos con techo mínimo para el municipio de San Andrés Buzelos	124-0019	80000000	80000000	80000000	80000000	01/01/2013	Q	2000000
101	APoyo a familias de escasos recursos con techo mínimo para el municipio de San Andrés Buzelos	124-0020	80000000	80000000	80000000	80000000	01/01/2013	Q	2000000
102	APoyo a familias de escasos recursos con techo mínimo para el municipio de San Andrés Buzelos	124-0021	80000000	80000000	80000000	80000000	01/01/2013	Q	2000000
103	APoyo a familias de escasos recursos con techo mínimo para el municipio de San Andrés Buzelos	124-0022	80000000	80000000	80000000	80000000	01/01/2013	Q	2000000
104	APoyo a familias de escasos recursos con techo mínimo para el municipio de San Andrés Buzelos	124-0023	80000000	80000000	80000000	80000000	01/01/2013	Q	2000000
105	APoyo a familias de escasos recursos con techo mínimo para el municipio de San Andrés Buzelos	124-0024	80000000	80000000	80000000	80000000	01/01/2013	Q	2000000
106	APoyo a familias de escasos recursos con techo mínimo para el municipio de San Andrés Buzelos	124-0025	80000000	80000000	80000000	80000000	01/01/2013	Q	2000000
107	APoyo a familias de escasos recursos con techo mínimo para el municipio de San Andrés Buzelos	124-0026	80000000	80000000	80000000	80000000	01/01/2013	Q	2000000
108	APoyo a familias de escasos recursos con techo mínimo para el municipio de San Andrés Buzelos	124-0027	80000000	80000000	80000000	80000000	01/01/2013	Q	2000000
109	APoyo a familias de escasos recursos con techo mínimo para el municipio de San Andrés Buzelos	124-0028	80000000	80000000	80000000	80000000	01/01/2013	Q	2000000
110	APoyo a familias de escasos recursos con techo mínimo para el municipio de San Andrés Buzelos	124-0029	80000000	80000000	80000000	80000000	01/01/2013	Q	2000000
111	APoyo a familias de escasos recursos con techo mínimo para el municipio de San Andrés Buzelos	124-0030	80000000	80000000	80000000	80000000	01/01/2013	Q	2000000



COD	DESCRIPCION	UNIDAD	FECHA	CONCEPTO	IMPORTE	FECHA	IMPORTE	FECHA	IMPORTE	FECHA	IMPORTE
108	MEJORAMIENTO CAMINO RURAL SECTOR CENTRO, SAN VICENTE BARROSAJ	SECTOR	10/01/2013	SECTOR	34,815.00	30/01/2013	34,815.00	30/01/2013	34,815.00	30/01/2013	34,815.00
109	APOYO A FAMILIAS DE ESCUELAS RURALES CON TENDIDO PARA EL MANEJO DE RESERVA EN ALDEA PITZAL	SECTOR	10/01/2013	SECTOR	41,140.00	30/01/2013	41,140.00	30/01/2013	41,140.00	30/01/2013	41,140.00
110	MEJORAMIENTO CAMINO RURAL SECTOR CHUACALTE, ALDEA TUMAYAC	SECTOR	10/01/2013	SECTOR	34,815.00	30/01/2013	34,815.00	30/01/2013	34,815.00	30/01/2013	34,815.00
111	CONSTRUCCION PUENTE PEATONAL, CASERIO CERRACHAN, ALDEA TUMAYAC	SECTOR	10/01/2013	SECTOR	22,122.22	30/01/2013	22,122.22	30/01/2013	22,122.22	30/01/2013	22,122.22
112	MEJORAMIENTO CAMINO RURAL, PARAJE NUCHELAJAJ, ALDEA TUMAYAC	SECTOR	10/01/2013	SECTOR	22,122.22	30/01/2013	22,122.22	30/01/2013	22,122.22	30/01/2013	22,122.22
113	MEJORAMIENTO ESCUELA ESPECIAL, NUBIA MITA, TENDIDO PARA EL MANEJO DE RESERVA EN ALDEA TUMAYAC	SECTOR	10/01/2013	SECTOR	42,292.30	30/01/2013	42,292.30	30/01/2013	42,292.30	30/01/2013	42,292.30
114	CONSTRUCCION UNA ALA PARA EL MANEJO DE RESERVA EN ALDEA TUMAYAC	SECTOR	10/01/2013	SECTOR	103,388.70	30/01/2013	103,388.70	30/01/2013	103,388.70	30/01/2013	103,388.70
115	MEJORAMIENTO CAMINO RURAL, PARAJE XEBALCÉ, ALDEA TUMAYAC	SECTOR	10/01/2013	SECTOR	23,642.50	30/01/2013	23,642.50	30/01/2013	23,642.50	30/01/2013	23,642.50
116	MEJORAMIENTO CAMINO SECTOR PATUJAR	SECTOR	10/01/2013	SECTOR	23,642.50	30/01/2013	23,642.50	30/01/2013	23,642.50	30/01/2013	23,642.50
117	MEJORAMIENTO SALON DE SESION CENTRO PITZAL	SECTOR	10/01/2013	SECTOR	18,621.00	30/01/2013	18,621.00	30/01/2013	18,621.00	30/01/2013	18,621.00
118	MEJORAMIENTO CAMINO RURAL, CASERIO CENTRO, ALDEA TUMAYAC	SECTOR	10/01/2013	SECTOR	32,712.00	30/01/2013	32,712.00	30/01/2013	32,712.00	30/01/2013	32,712.00
119	INTRODUCCION SISTEMA DE RIEGO PARA EL MANEJO DE RESERVA EN ALDEA PITZAL	SECTOR	10/01/2013	SECTOR	16,847.50	30/01/2013	16,847.50	30/01/2013	16,847.50	30/01/2013	16,847.50
120	MEJORAMIENTO CAMINO RURAL, PARAJE PATUJAR, ALDEA TUMAYAC	SECTOR	10/01/2013	SECTOR	48,233.50	30/01/2013	48,233.50	30/01/2013	48,233.50	30/01/2013	48,233.50
121	MEJORAMIENTO CAMINO RURAL, PARAJE CAJONCIL, BARRIO SANTA ISABEL	SECTOR	10/01/2013	SECTOR	13,520.12	30/01/2013	13,520.12	30/01/2013	13,520.12	30/01/2013	13,520.12
122	MEJORAMIENTO CAMINO RURAL, PARAJE CAJONCIL, BARRIO SANTA ISABEL	SECTOR	10/01/2013	SECTOR	27,040.24	30/01/2013	27,040.24	30/01/2013	27,040.24	30/01/2013	27,040.24
123	MEJORAMIENTO CAMINO RURAL, PARAJE CAJONCIL, BARRIO SANTA ISABEL	SECTOR	10/01/2013	SECTOR	3,403.12	30/01/2013	3,403.12	30/01/2013	3,403.12	30/01/2013	3,403.12
124	APOYO A FAMILIAS ESCOLARES EDUCANDO A LOS NIÑOS EN ALDEA TUMAYAC	SECTOR	10/01/2013	SECTOR	42,093.20	30/01/2013	42,093.20	30/01/2013	42,093.20	30/01/2013	42,093.20
125	INTRODUCCION AGUA POTABLE PARA EL MANEJO DE RESERVA EN ALDEA TUMAYAC	SECTOR	10/01/2013	SECTOR	5,473.60	30/01/2013	5,473.60	30/01/2013	5,473.60	30/01/2013	5,473.60
126	INTRODUCCION AGUA POTABLE PARA EL MANEJO DE RESERVA EN ALDEA TUMAYAC	SECTOR	10/01/2013	SECTOR	17,431.54	30/01/2013	17,431.54	30/01/2013	17,431.54	30/01/2013	17,431.54

Nº	DESCRIPCIÓN DE LA OBRA	FECHA DE INICIO	FECHA DE TERMINACIÓN	VALOR PRESUPUESTADO	VALOR REALIZADO	VALOR PAGADO	VALOR A PAGAR	VALOR A PAGAR A LA FECHA DE CIERRE
104	MEJORAMIENTO CALLES MEDIO CERRO BARRIO VENEZUELA, MONTEBANIICO	15/01/2012	01/02/2013	14.200.000	14.200.000	14.200.000	14.200.000	14.200.000
105	APOYO A FAMILIA ESQUERDAS NEGRAS EDUCACION INFANCIA POR LUNAS ALDEA SANTA ANA (CONSTRUCCION VIVIENDA)	15/01/2012	01/02/2013	5.700.000	5.700.000	5.700.000	5.700.000	5.700.000
106	MEJORAMIENTO CAMINO RURAL, MARSAHUAY, BARRIO SANTA ANA	15/01/2012	01/02/2013	21.000.000	21.000.000	21.000.000	21.000.000	21.000.000
107	MEJORAMIENTO COMUNAL, SECTOR INDOY TORRES BARRIO SANTA ANA	15/01/2012	01/02/2013	21.000.000	21.000.000	21.000.000	21.000.000	21.000.000
108	MEJORAMIENTO CAMINO RURAL, PARAJE CHUMAMALLUP, BARRIO SANTA ANA	15/01/2012	01/02/2013	24.000.000	24.000.000	24.000.000	24.000.000	24.000.000
109	MEJORAMIENTO CAMINO RURAL, SECTOR ALONJA SAN ANTONIO, BARRIO SANTA ANA	15/01/2012	01/02/2013	28.100.000	28.100.000	28.100.000	28.100.000	28.100.000
110	MEJORAMIENTO CAMINO RURAL, PARAJE, D.H.C. ORIENTE, ALDEA NIGUA	15/01/2012	01/02/2013	21.000.000	21.000.000	21.000.000	21.000.000	21.000.000
111	MEJORAMIENTO CAMINO RURAL, SECTOR EL CENTRO, ALDEA NIGUA	15/01/2012	01/02/2013	24.000.000	24.000.000	24.000.000	24.000.000	24.000.000
112	MEJORAMIENTO CAMINO RURAL, EL CENTRO CASERIO PASCO, ALDEA LOS CIRRETES	15/01/2012	01/02/2013	20.000.000	20.000.000	20.000.000	20.000.000	20.000.000
113	MEJORAMIENTO CAMINO RURAL, OMBAYU, YENBAU	15/01/2012	01/02/2013	20.000.000	20.000.000	20.000.000	20.000.000	20.000.000
114	SEBACON PARQUE DEL CENTRO DE CAPACITACION PARA LA UNIDAD CASERIO YENBAU ALDEA SAN VICENTE BIENBAY	15/01/2012	01/02/2013	20.000.000	20.000.000	20.000.000	20.000.000	20.000.000
115	MEJORAMIENTO CAMINO RURAL, UNITE DEL COMENDADO BARRIO SANTA CATARINA Y PAZITE	15/01/2012	01/02/2013	15.000.000	15.000.000	15.000.000	15.000.000	15.000.000
116	MEJORAMIENTO CAMINO RURAL, CASERIO PASCO, ALDEA LOS CIRRETES	15/01/2012	01/02/2013	20.000.000	20.000.000	20.000.000	20.000.000	20.000.000
117	CONSTRUCCION SALON COMUNAL, PARAJE PASCO ALDEA NIGUA	15/01/2012	01/02/2013	20.000.000	20.000.000	20.000.000	20.000.000	20.000.000
118	AMPLIACION ESCUELA OFICIAL RUBEN MARTI, PARAJE POLICIA ALDEA SAN ANTONIO PASCO	15/01/2012	01/02/2013	20.000.000	20.000.000	20.000.000	20.000.000	20.000.000
119	AMPLIACION SALON COMUNAL ALDEA PATUPUP	15/01/2012	01/02/2013	20.000.000	20.000.000	20.000.000	20.000.000	20.000.000
120	AMPLIACION CENTRO DE CAPACITACION AGROPECUARIO PARA EL DESARROLLO RURAL, ALDEA PASCO	15/01/2012	01/02/2013	20.000.000	20.000.000	20.000.000	20.000.000	20.000.000
121	CONSTRUCCION PUESTO VETERINARIO PARA LA UNIDAD CASERIO YENBAU ALDEA SAN VICENTE BIENBAY	15/01/2012	01/02/2013	20.000.000	20.000.000	20.000.000	20.000.000	20.000.000
122	AMPLIACION OFICINA DE ATENCION AL CLIENTE, UNIDAD CASERIO YENBAU ALDEA SAN VICENTE BIENBAY	15/01/2012	01/02/2013	20.000.000	20.000.000	20.000.000	20.000.000	20.000.000
123	MEJORAMIENTO CAMINO RURAL, UNITE DEL COMENDADO BARRIO SANTA CATARINA Y PAZITE	15/01/2012	01/02/2013	15.000.000	15.000.000	15.000.000	15.000.000	15.000.000
124	MEJORAMIENTO CAMINO RURAL, UNITE DEL COMENDADO BARRIO SANTA CATARINA Y PAZITE	15/01/2012	01/02/2013	15.000.000	15.000.000	15.000.000	15.000.000	15.000.000
125	MEJORAMIENTO ESCUELA OFICIAL RUBEN MARTI, PARAJE PASCO ALDEA NIGUA	15/01/2012	01/02/2013	20.000.000	20.000.000	20.000.000	20.000.000	20.000.000
126	MEJORAMIENTO CAMINO RURAL, PARAJE PASCO ALDEA NIGUA	15/01/2012	01/02/2013	20.000.000	20.000.000	20.000.000	20.000.000	20.000.000
127	RECONSTRUCCION INSTITUTO DE COOPERATIVAS ALDEA YENBAU ALDEA NIGUA	15/01/2012	01/02/2013	20.000.000	20.000.000	20.000.000	20.000.000	20.000.000
128	MEJORAMIENTO CAMINO RURAL, PARAJE PASCO ALDEA NIGUA	15/01/2012	01/02/2013	20.000.000	20.000.000	20.000.000	20.000.000	20.000.000
129	MEJORAMIENTO CAMINO RURAL, PARAJE PASCO ALDEA NIGUA	15/01/2012	01/02/2013	20.000.000	20.000.000	20.000.000	20.000.000	20.000.000
130	MEJORAMIENTO CAMINO RURAL, PARAJE PASCO ALDEA NIGUA	15/01/2012	01/02/2013	20.000.000	20.000.000	20.000.000	20.000.000	20.000.000
131	MEJORAMIENTO CAMINO RURAL, PARAJE PASCO ALDEA NIGUA	15/01/2012	01/02/2013	20.000.000	20.000.000	20.000.000	20.000.000	20.000.000
132	MEJORAMIENTO CAMINO RURAL, PARAJE PASCO ALDEA NIGUA	15/01/2012	01/02/2013	20.000.000	20.000.000	20.000.000	20.000.000	20.000.000
133	MEJORAMIENTO CAMINO RURAL, PARAJE PASCO ALDEA NIGUA	15/01/2012	01/02/2013	20.000.000	20.000.000	20.000.000	20.000.000	20.000.000
134	MEJORAMIENTO CAMINO RURAL, PARAJE PASCO ALDEA NIGUA	15/01/2012	01/02/2013	20.000.000	20.000.000	20.000.000	20.000.000	20.000.000

UBI	UBO	UBC	UBD	UBE	UBF	UBG	UBH	UBI	UBJ	UBK	UBL	UBM	UBN	UBO	UBP	UBQ	UBR	UBS

MEJORAMIENTO CAMINO RURAL PARA EL CBO ESTANCIA ALDEA FITZAL

PUENTE PEATONAL PARA EL PASADIZO EN ALDEA FITZAL

UNIDAD INTERNA

Lidia Benavides Cardenas
Contador Público y Auditor
 Colegiado No. CPA 2372



[Handwritten signature]
 Director Financiero



11.6 Reporte de Ejecución de Proyectos de Inversión Social (Activo Intangible) (Anexo 6)

MUNICIPALIDAD DE MOMOSTENANGO, DEPARTAMENTO DE TOTONICAPAN
 EJECUCIÓN DE PROYECTOS DE INVERSIÓN SOCIAL (ACTIVO INTANGIBLE)
 DEL 1 DE ENERO AL 31 DE DICIEMBRE DE 2013
 (Cifras expresadas en quetzales)

No.	CODIGO SNP/SIMP	NOMBRE Y UBICACIÓN DEL PROYECTO	FUENTES DE FINANCIAMIENTO	CONTRATISTA O PROVEEDOR	FECHA DE INICIO	FECHA DE FINALIZACIÓN	COSTO AUTORIZADO TOTAL DE LA OBRA	EJECUCIÓN DEVENGADA EJERCICIOS ANTERIORES	EJECUCIÓN DEVENGADA EJERCICIO 2012	AVANCE FINANCIERO TOTAL AL 31 DE DICIEMBRE DE 2012		% DE AVANCE FINANCIERO AL 31 DE DICIEMBRE DE 2012
										VALOR	%	
1	612	ADQUISICIÓN DE MATERIALES DE CONSTRUCCIÓN PARA LAS COMUNIDADES DEL MUNICIPIO DE MOMOSTENANGO, TOTONICAPAN	11 000 011	Municipalidad de Momostenango	01/01/2013	31/12/2013	Q. 303,160.95			Q. 303,160.95	100%	
2	632	MANEJO Y PRODUCCIÓN DE BOVINOS CASERO PANCA.	11 000 027	Distribuidora y Agroservicio Santa Cruz.	01/01/2013	31/12/2013	Q. 89,670.00			Q. 89,670.00	100%	
3	560	MANEJO Y PRODUCCIÓN AVICOLA, GRUPOS DE MUJERES, VARIAS COMUNIDADES, MOMOSTENANGO	11 000 028	Romero Ingeniería y Comercializadora	01/01/2013	31/12/2013	Q. 250,000.00			Q. 250,000.00	100%	
4	624	FORESTACION E IMPLEMENTACION DEL VIVERO FORESTAL MUNICIPAL DE MOMOSTENANGO	11 000 031	Municipalidad de Momostenango	01/01/2013	31/12/2013	Q. 181,656.55			Q. 181,656.55	100%	
5	613	ADQUISICION MATERIALES DE CONSTRUCCION ED PARA LAS COMUNIDADES DEL MUNICIPIO MOMOSTENANGO TOTONICAPAN	12 000 010	Municipalidad de Momostenango	01/01/2013	31/12/2013	Q. 530,864.80			Q. 530,864.80	100%	
6	615	ADQUISICION MATERIALES DE CONSTRUCCION PARA LAS COMUNIDADES DEL MUNICIPIO DE MOMOSTENANGO	13 000 016	Municipalidad de Momostenango	01/01/2013	31/12/2013	Q. 1,808,878.20			Q. 1,808,878.20	100%	
7	6616	ADQUISICIONES MATERIALES DE CONSTRUCCION DUB PARA LAS COMUNIDADES DEL MUNICIPIO DE MOMOSTENANGO	14 000 005	Municipalidad de Momostenango	01/01/2013	31/12/2013	Q. 1,212,040.70			Q. 1,212,040.70	100%	
8	630	MEJORAMIENTO EDIFICIOS MUNICIPALIDAD DE MOMOSTENANGO	14 000 012	Municipalidad de Momostenango	01/01/2013	31/12/2013	Q. 250,000.00			Q. 250,000.00	100%	
9	631	ELABORACION DE ESTUDIOS TECNICOS DEL MERCADO MUNICIPAL DE MOMOSTENANGO	14 000 013	SIESCO	01/01/2013	31/12/2013	Q. 513,000.00			Q. 513,000.00	100%	
10	618	MANEJO Y PRODUCCION DE HORTALIZAS EN HUETO FAMILIARES EN VARIAS COMUNIDADES DE MOMOSTENANGO	14 000 014	Municipalidad de Momostenango	01/01/2013	31/12/2013	Q. 284,427.25			Q. 284,427.25	100%	
11	622	DESARROLLO CULTURAL Y DEPORTIVO DE MOMOSTENANGO	16 000 001	Municipalidad de Momostenango	01/01/2013	31/12/2013	Q. 969,865.63			Q. 969,865.63	100%	
12	637	ALIMENTACION PARA FAMILIAS DE LAS 31 COMUNIDADES DE MOMOSTENANGO EN POPULASU NUTRICION	14 000 016	Vierco Ingeniería	01/01/2013	31/12/2013	Q. 799,500.00			Q. 799,500.00	100%	
13	609	IMPLEMENTACION POLICIA MUNICIPAL DE TRANSITO	18 000 001	Municipalidad de Momostenango	01/01/2013	31/12/2013	Q. 21,119.94			Q. 21,119.94	100%	

Q. 7,214,184.02

Licda. Emerlinda Carabina Olmos Ordoñez
 Contador Público Auditor
 Colegiado No. CPA 2372.
 AUDITOR INTERNO

ALCALDE MUNICIPAL
 MOMOSTENANGO

Lugar y fecha: Momostenango 25 de febrero de 2013
 DIRECTOR GENERAL DE MOMOSTENANGO
 DIRECTOR FINANCIERO
 TONONICAPAN

DEPARTAMENTO DE REGISTRO Y CLASIFICACION
 MUNICIPALIDAD DE MOMOSTENANGO

